



(D) Ultraschallgerät Gebrauchsanleitung	2-11
(GB) Ultrasound device Instructions for use	12-21
(F) Appareil à ultrasons Mode d'emploi	22-31
(E) Aparato de ultrasonidos Instrucciones de uso	32-41
(I) apparecchio a ultrasuoni Istruzioni per l'uso	42-51
(TR) Ultrason cihazı Kullanım kılavuzu	52-60
(RUS) Прибор для ухода за кожей лица Инструкция по применению	61-71
(PL) Urządzenie do masażu ultradźwiękami Instrukcja obsługi	72-82

Sehr geehrte Kundin, sehr geehrter Kunde,

wir freuen uns, dass Sie sich für ein Produkt unseres Sortimentes entschieden haben. Unser Name steht für hochwertige und eingehend geprüfte Qualitätsprodukte aus den Bereichen Beauty, Wärme, Sanfte Therapie, Blutdruck/ Diagnose, Gewicht, Massage und Luft.

Bitte lesen Sie diese Gebrauchsanleitung aufmerksam durch, und beachten Sie die Hinweise.

Mit freundlicher Empfehlung
Ihr Beurer-Team

1. Bestimmungsgemäßer Gebrauch	2
2. Sicherheitshinweise	2
3. Zum Kennenlernen.....	4
4. Gerätebeschreibung	5
5. Inbetriebnahme	6
6. Bedienung	7
7. Reinigung und Pflege.....	9
8. Was tun bei Problemen?.....	10
9. Technische Daten.....	10
10. Entsorgung	11
11. Garantie und Service	11



Warnung!

Nichtbeachtung kann zu bleibenden Verletzungen führen.



Achtung!

Nichtbeachtung kann zu leichten Verletzungen oder Schäden führen.



Wichtig!

Nichtbeachtung kann zu Sach- oder Umweltschäden führen.



Querverweis auf einen anderen Absatz.

Lieferumfang

- Ultraschallgerät mit Abdeckung
- Ladestation
- Netzteil mit Netzkabel
- Creme (15 ml) (Sie können die speziell auf das FCE80 / „Pureo Sonic“ abgestimmte Feuchtigkeitscreme über unseren Kundendienst unter der Bestellnummer 162.944 nachbestellen.)

1. Bestimmungsgemäßer Gebrauch

Das Ultraschallgerät ist zur kosmetischen Behandlung der Gesichtshaut vorgesehen. Befolgen Sie die Sicherheitshinweise in dieser Gebrauchsanleitung.

Verwenden Sie das Gerät nur in der beschriebenen Weise.
Das Gerät ist für den privaten Gebrauch bestimmt.

2. Sicherheitshinweise

- Lesen Sie diese Gebrauchsanleitung sorgfältig! Ein Nichtbeachten der nachfolgenden Hinweise kann Personen- oder Sachschäden verursachen.
- Bewahren Sie die Gebrauchsanleitung auf und machen Sie diese allen Anwendern zugänglich.
- Übergeben Sie diese Anleitung bei Weitergabe des Geräts.

Stromschlag



Warnung!

- Wie jedes elektrische Gerät ist dieses Ultraschallgerät vorsichtig und umsichtig zu gebrauchen, um Gefahren durch elektrische Schläge zu vermeiden.
- Benutzen Sie das Gerät nur mit dem mitgelieferten Netzteil und der auf dem Typenschild notierten Netzspannung.
- Stecken Sie immer nur das Netzteil in die Steckdose, wenn das Gerät ausgeschaltet ist.
- Benutzen Sie das Gerät nie, wenn das Gerät oder Zubehör sichtbare Schäden aufweisen.
- Benutzen Sie das Gerät nicht, wenn es heruntergefallen ist, oder wenn Wasser ins Geräterinnere eingedrungen ist.
- Benutzen Sie das Gerät nicht während eines Gewitters.
- Schalten Sie das Gerät im Falle von Defekten oder Betriebsstörungen sofort aus. Ziehen Sie den Stecker aus der Steckdose.
- Ziehen Sie nicht am Netzkabel oder am Gerät, um das Netzteil aus der Steckdose zu ziehen.
- Halten oder tragen Sie das Gerät niemals am Netzkabel.
- Klemmen Sie das Netzkabel nicht ein.
- Halten Sie Abstand zwischen dem Netzkabel und warmen Oberflächen.
- Stellen Sie sicher, dass das Netzkabel und das Netzteil nicht mit Wasser, Dampf oder anderen Flüssigkeiten in Berührung kommen.
- Benutzen Sie das Gerät nur in trockenen Innenräumen (z.B. nie im Badezimmer, in der

Sauna usw.).

- Greifen Sie niemals nach einem Gerät, das ins Wasser gefallen ist. Ziehen Sie sofort das Netzteil aus der Steckdose.
- Setzen Sie das Gerät keinen Stößen aus und lassen Sie es nicht fallen.

Reparatur



Warnung!

- Das Gerät darf nicht geöffnet werden.
- Reparaturen an Elektrogeräten dürfen nur von Fachkräften durchgeführt werden. Durch unsachgemäße Reparaturen können erhebliche Gefahren für den Benutzer entstehen. Wenden Sie sich bei Reparaturen an den Kundenservice oder an einen autorisierten Händler.
- Wenn das Netzteil oder das Netzkabel des Gerätes beschädigt ist, muss es durch den Hersteller oder eine autorisierte Kundendienststelle ersetzt werden.

Brandgefahr



Warnung!

Bei nicht bestimmungsgemäßem Gebrauch bzw. Missachtung der Gebrauchsanleitung besteht unter Umständen Brandgefahr!

- Benutzen Sie das Gerät nicht unter einer Abdeckung, wie z.B. Decke oder Kissen.
- Benutzen Sie das Gerät nicht in der Nähe von leicht entflammaren Stoffen.

Bedienung



Warnung!

- Das Gerät ist nur für den in dieser Gebrauchsanleitung beschriebenen Zweck vorgesehen. Der Hersteller kann nicht für Schäden haftbar gemacht werden, die durch unsachgemäßen oder leichtsinnigen Gebrauch entstehen.
- Dieses Gerät ist nicht dafür bestimmt, durch Personen (einschließlich Kinder) mit eingeschränkten physischen, sensorischen oder geistigen Fähigkeiten oder mangels Erfahrung und/oder mangels Wissen benutzt zu werden, es sei denn, sie werden durch eine für ihre Sicherheit zuständige Person beaufsichtigt oder erhalten von ihr Anweisungen, wie das Gerät zu benutzen ist.
- Kinder sollten beaufsichtigt werden, damit sie

nicht mit dem Gerät spielen.

- Schalten Sie das Gerät nach jedem Gebrauch und vor jeder Reinigung am Ein/Aus-Schalter aus. Ziehen Sie das Netzteil aus der Steckdose.
- Verlegen Sie das Netzkabel stolpersicher.
- Behandeln Sie folgende Bereiche nicht: Auge mit direkter Umgebung und Ohr.
- Benutzen Sie das Ultraschallgerät nur auf vollkommen gesunder und intakter Haut.
- Benutzen Sie das Ultraschallgerät nicht, wenn Sie elektrische oder metallene Implantate tragen.



Achtung!

- Stellen Sie keine Gegenstände auf dem Gerät ab.
- Schützen Sie das Gerät vor hohen Temperaturen.

3. Zum Kennenlernen

Mit dem Beurer FCE80 können Sie zuhause eine kosmetische Gesichtsbildung selbst durchführen. Was bisher nur im Kosmetikstudio möglich war, ist nun mit dem FCE80 regelmäßig zuhause möglich.

Der Ultraschallkopf erzeugt ungefähr 5 Millionen sanfte Schwingungen pro Sekunde. Diese Schwingungen dringen in ihre Haut ein und regen so die verschiedenen Hautschichten an. Die Bewegung gelangt bis in die tiefen Hautschichten,

macht diese durchlässiger und transportiert dabei verwendete Pflegemittel und Feuchtigkeit in diese tieferen Bereiche. Der Stoffwechsel und die Entschlackung werden angeregt. Die Ultraschallbehandlung hat Einfluss auf das Lymphsystem. Ihre Zellen regenerieren schneller. Diese Faktoren können gemeinsam das gesamte Hautbild verbessern und lassen Sie jünger und gesünder aussehen.

4. Gerätebeschreibung

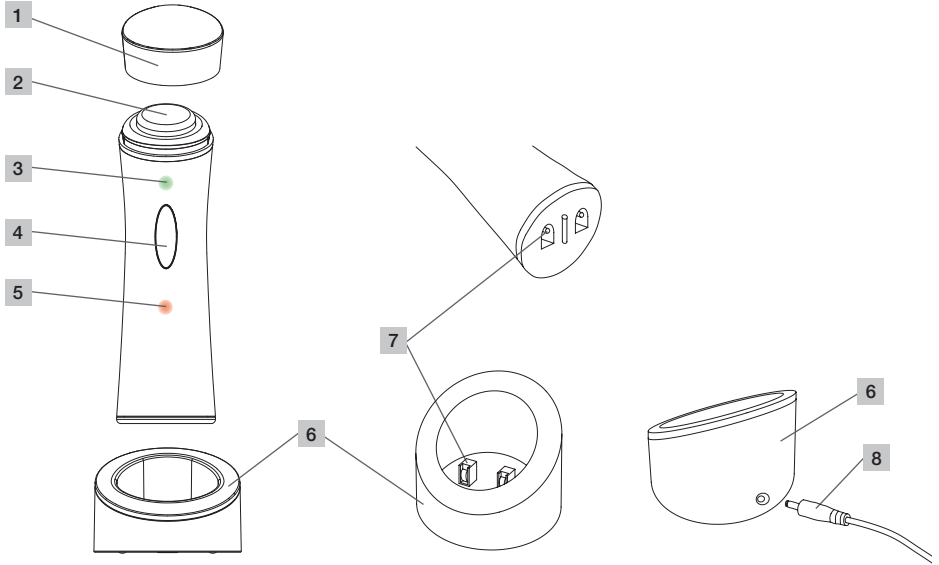

1 Transparente Abdeckung

2 Ultraschallkopf

3 Grüne LED,
leuchtet wenn das Gerät in Betrieb ist

4 Ein/Aus-Schalter

5 Rote LED,
leuchtet während der Akku geladen wird

6 Ladestation

7 Akku-Kontakte

8 Stecker zur Ladestation

5. Inbetriebnahme

Gerät auspacken

Warnung!

Halten Sie Kinder von Verpackungsmaterial fern. Es besteht Erstickungsgefahr.

- > Die Kartonverpackung öffnen
- > Das Ultraschallgerät mit transparenter Abdeckung, die Ladestation, das Kabel mit Netzteil entnehmen.
- > Alle Teile auf Beschädigungen prüfen

Aufstellort

Warnung!

- Lesen Sie, bevor Sie das Gerät in Betrieb nehmen, die Sicherheitshinweise im Kapitel Sicherheit.
 - ▷ Sicherheit Seite 3 bis 4
 - Verlegen Sie das Netzkabel stolpersicher.
-
- > Den Stecker des Netzkabels in die Ladestation einstecken
 - > Die Ladestation auf einer ebenen, waagrechten Fläche aufstellen
 - > Das Netzteil in eine Steckdose stecken

Akku laden

*Das Gerät in die Ladestation stellen
Die rote LED leuchtet auf, das bedeutet der Ladevorgang ist gestartet und der Akku wird aufgeladen.*

Der gesamte Ladevorgang dauert für das erste Aufladen oder nach längeren Betriebspausen circa 3 Stunden. Ladevorgänge bei regelmäßigem Gebrauch sind nach circa 2 Stunden abgeschlossen.

Die rote LED erlischt, sobald der Ladevorgang abgeschlossen ist.

Wichtig!

Für eine lange Lebensdauer ihres Akkus sollte das Gerät komplett entladen werden bevor es dann wieder komplett (Dauer ca. 2 Stunden) aufgeladen wird.

Funktionsfähigkeit Ultraschall testen

Testen Sie die Funktionsfähigkeit des Ultraschallkopfes.

- > Vorsichtig ein paar Tropfen Wasser auf den Ultraschallkopf tropfen
- > Das Gerät am Ein/Aus-Schalter einschalten
Wenn der Wassertropfen vibriert, ist das Gerät funktionsfähig.

6. Bedienung

Warnung!

- Lesen Sie, bevor Sie das Gerät in Betrieb nehmen, die Sicherheitshinweise im Kapitel Sicherheit.
▷ Sicherheit Seite 3 bis 4

Achtung!

- Treten Irritationen jeglicher Art auf, dann brechen Sie die Behandlung sofort ab.
- Verwenden Sie das Ultraschallgerät erstmals oder haben Sie empfindliche Haut, dann verkürzen Sie die Behandlungsdauer.

Haut-Verträglichkeitstest

Testen Sie ganz einfach die Verträglichkeit des Pflegemittels, damit Sie sicher keine Hautprobleme bekommen.

- > Eine Stelle innen an der Armbeuge gründlich mit Seife reinigen, etwas Pflegemittel auf diese gereinigte Stelle auftragen und das Mittel einziehen und trocknen lassen.

Risiken und Nebenwirkungen

Warnung!

- Nicht eingesetzt werden sollte das Gerät bei Personen mit Herzleiden, aktiven Gefäßerkrankungen, Herzschrittmachern, Thrombose, Leber- und Nierenerkrankungen, schwerwiegenden Fettstoffwechselkrankheiten oder bei Personen, die Medikamente nehmen, die die Blutgerinnung hemmen.
- Die Anwendung wird nicht empfohlen bei Personen, die medizinische Transplantate erhalten haben, während Schwangerschaft und Stillzeit, Menschen mit Metallprothesen und fortgeschrittenen Erkrankungen.

Wichtig!

- Reinigen Sie vor der Behandlung stets gründlich ihr Gesicht.
- Verwenden Sie nur Gels und Pflegemittel auf Wasserbasis. Ölhaltige Pflegemittel unterstützen die Wirkung des Ultraschallgeräts nicht.
- Testen Sie, ob ihre Haut das verwendete Pflegemittel/Kontaktgel verträgt.

- Zeigt die Haut innerhalb der nächsten 48 Stunden keinerlei Reaktionen, können Sie das getestete Mittel bedenkenlos verwenden.
- Zeigen sich vor Ablauf der 48 Stunden Hautreaktionen, sollten Sie das getestete Mittel nicht zur Gesichtsbehandlung verwenden.

Hinweis!

- Durch die Ultraschallbehandlung wird die Durchblutung angeregt und Schlackenstoffe werden abtransportiert. Dieser Drainageeffekt kann sich u.U. so auswirken, dass sich die Haut weniger fest anfühlt. Dies gilt vor allem für Hauttypen mit sehr dünnem Bindegewebe. Falls dies auftritt, sollte zwischen den Behandlungen ein Zeitraum von mindestens einer Woche liegen.
- Durch die Anwendung des Pflegekonzentrates können allergische Reaktionen ausgelöst werden.

Bei Unsicherheit unbedingt vor der Anwendung den Arzt konsultieren.

Empfohlene Behandlungsdauer und Häufigkeit

Wir empfehlen die Gesichtsbehandlung maximal 3-mal pro Woche, je 10 Minuten pro Behandlung.

Mit der Behandlung beginnen

- > Die Behandlungsfläche gründlich reinigen
- > Die transparente Abdeckung vom Ultraschallkopf abnehmen
- > Etwas Pflegemittel im Gesicht verteilen
- > Auf den Ein/Aus-Schalter drücken und damit das Gerät einschalten
Die grüne LED leuchtet auf.

Den Ultraschallkopf bewegen

Die Bewegungen mit dem Ultraschallkopf über das Gesicht sollen in etwa dem natürlichen Lymphfluss entsprechen. Folgen Sie einem der empfohlenen Abläufe für die Gesichtsbehandlung.

- Setzen Sie den Ultraschallkopf auf Ihrer Haut auf. Drücken Sie das Gerät sanft auf, während Sie über das Gesicht gleiten.
- Gleiten Sie langsam von der Mitte Ihres Gesichts zu den Außenseiten und von unten nach oben.
- Heben Sie das Gerät sobald Sie am Ende einer Bewegung angekommen sind ab und beginnen Sie wieder am Ausgangspunkt.
- Führen Sie immer einen Zyklus komplett aus.
- Bewegen Sie das Gerät nicht hin und her.
- Bewegen Sie das Gerät während der Behandlung ständig, bleiben Sie nicht länger auf einer Position stehen.

Empfohlener Ablauf einer Gesamt-Gesichtsbehandlung

- Dauer pro Bewegung ungefähr 5 Sekunden.
- Die Bewegung je achtmal wiederholen.
- Einen Zyklus komplett durchführen, danach folgt der gesamte Zyklus für die andere Gesichtshälfte.

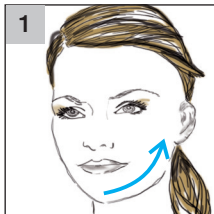

- > Vom Kinn bis unter das Ohr bewegen

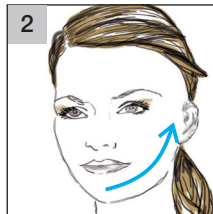

- > Vom Kinn bis vor das Ohr bewegen

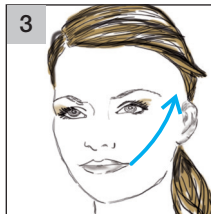

- > Vom Mundwinkel bis über das Ohr bewegen

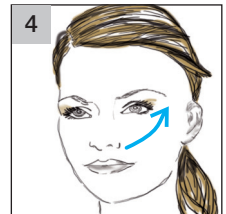

- > Von unter der Nase bis über das Ohr bewegen

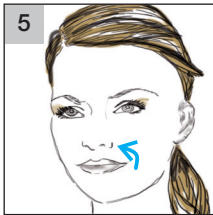

- 5
- > Von vor dem Mundwinkel bis zum Nasenflügel bewegen

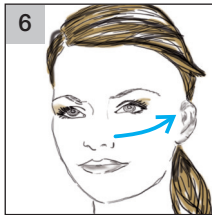

- 6
- > Vom Nasenflügel bis zum Wangenknochen bewegen

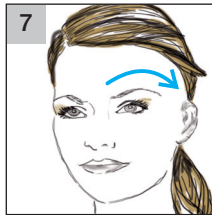

- 7
- > Von der Stirnmitte mit einem Bogen zur Seite bewegen

7. Reinigung und Pflege

Warnung!

- Beachten Sie die Sicherheitshinweise im Kapitel Sicherheit.
▷ Sicherheit Seite 3 bis 4
- Schalten Sie das Gerät nach jedem Gebrauch und vor jeder Reinigung am Ein/Aus-Schalter aus.
- Ziehen Sie das Netzteil aus der Steckdose.
- Reinigen Sie niemals die Ladestation bei eingestecktem Netzteil.

- > Das Gerät am Ein/Aus-Schalter ausschalten
- > Das Netzteil aus der Steckdose ziehen
- > Den Ultraschallkopf mit einem Papierkosmetiktuch abwischen
Pflegemittelreste sollen damit gründlich entfernt werden.
- > Bei Bedarf mit einem leicht feuchten Tuch reinigen

Wichtig!

- Reinigen Sie das Gerät nur in der angegebenen Weise.
- Es darf keinesfalls Flüssigkeit in das Gerät oder die Ladestation eindringen.
- Verwenden Sie keine lösungsmittelhaltigen Reiniger.
- Verwenden Sie zur Reinigung und Desinfektion ausschließlich milde Spülmittel oder Essig/Essigreiniger.

Nach der Reinigung

- > Das Netzteil einstecken
- > Das Gerät aufladen
- ▷ Inbetriebnahme ▷ Akku laden

8. Was tun bei Problemen?

Problem	Ursache	Behebung
Das Gerät reagiert nach dem Einschalten nicht.	Der Akku ist leer?	> Den Akku des Geräts aufladen ▷ Inbetriebnahme ▷ Akku laden
Die grüne LED blinkt.	Der Akku ist beinahe leer?	> Den Akku des Geräts aufladen ▷ Inbetriebnahme ▷ Akku laden
Fehler beim Laden des Akkus. Nachdem das Gerät auf die Lage Einheit gestellt wird, leuchtet die rote LED nicht.	Das Netzteil ist nicht korrekt eingesteckt?	> Das Netzteil in die Steckdose stecken
	Der Stecker vom Kabel zum Ladegerät ist nicht korrekt eingesteckt?	> Stecker auf der Rückseite der Ladestation einstecken
	Das Gerät ist nicht korrekt auf die Ladestation gestellt?	> Das Gerät aufnehmen und neu auf die Ladestation stellen. Die Ladestation muss gerade stehen und das Gerät darf nicht kippen.
	Die Akku-Kontakte des Geräts und der Ladestation sind verschmutzt?	> Mit einem fusselfreien Tuch die Kontakte der Ladestation und des Geräts reinigen
Das Gerät ist nach 2 Stunden noch nicht vollständig geladen. Die rote LED leuchtet.	Wird das Gerät zum ersten Mal verwendet? Wurde das Gerät über ein halbes Jahr nicht verwendet?	> Ist der Akku besonders stark entladen, kann das Aufladen länger als 2 Stunden benötigen

9. Technische Daten

Maße (Durchmesser x H)	ca. 7 cm x 17,5 cm mit Ladestation
Netzspannung/-Frequenz	100-240 V / 50/60 Hz
Akku	NiMH
Akkulaufzeit	ca. 20 Minuten pro Ladung, Lebenszyklus ca. 500 Ladungen
Zeichenerklärung	 Das Gerät ist doppelt schutzisoliert und entspricht also der Schutzklasse 2.

10. Entsorgung

Der wiederaufladbare NiMH-Akku ist eine wertvolle Ressource und muss gesondert entsorgt werden.

Den Akku vor der Entsorgung entnehmen

- > Das Gerät am Ein/Aus-Schalter ausschalten
Die grüne LED darf nicht leuchten.
- > Die Schraube am Geräteboden herausdrehen
- > Den Geräteboden abnehmen
- > Den Ultraschallkopf mit dem Akkuträger aus dem Gehäuse ziehen

- > Den Akkustecker von der Platine abziehen
- > Den NiMH-Akku entnehmen und getrennt entsorgen

Befolgen Sie die örtlichen Vorschriften bei der Entsorgung der Materialien. Entsorgen Sie das Gerät gemäß der Elektro- und Elektronik Altgeräte Verordnung 2002/96/EC – WEEE (Waste Electrical and Electronic Equipment).

Bei Rückfragen wenden Sie sich an die für die Entsorgung zuständige kommunale Behörde.



11. Garantie und Service

Wir leisten 3 Jahre Garantie für Material- und Fabrikationsfehler des Produktes.

Die Garantie gilt nicht:

- im Falle von Schäden, die auf unsachgemäßer Bedienung beruhen,
- für Verschleißteile, (z.B. Kalkfilter),
- für Mängel, die dem Kunden bereits beim Kauf bekannt waren,
- bei Eigenverschulden des Kunden.

Die gesetzlichen Gewährleistungen des Kunden bleiben durch die Garantie unberührt.

Für Geltendmachung eines Garantiefalles innerhalb der Garantiezeit ist durch den Kunden der Nachweis des Kaufes zu führen. Die Garantie ist innerhalb eines Zeitraumes von 3 Jahren ab Kaufdatum gegenüber der Beurer GmbH, Söflinger Straße 218, 89077 Ulm, Germany geltend zu machen. Der Kunde hat im Garantiefall das Recht zur Reparatur der Ware bei unseren eigenen oder bei von uns autorisierten Werkstätten. Weiter gehende Rechte werden dem Kunden (auf Grund der Garantie) nicht eingeräumt.

Dear customer

Thank you for choosing one of our products. Our name stands for high-quality, thoroughly tested products for applications in the areas of beauty, heat, gentle therapy, blood pressure/diagnosis, weight, massage and air.

Please read these instructions for use carefully and observe the information they contain.

With kind regards,
Your Beurer team

1. Intended use.....	12
2. Safety notes	13
3. Getting to know the device.....	14
4. Device description	15
5. Initial use	16
6. Operation.....	16
7. Cleaning and maintenance.....	19
8. What if there are problems?	20
9. Technical data	20
10. Disposal.....	21



Warning!

Non-observance can lead to permanent injury.



Caution!

Non-observance can lead to minor injuries or damage.



Important!

Non-observance can lead to material or environmental damage.



Cross-reference to another section.

Included in delivery

- Ultrasound device with cover
- Charger
- Power supply unit with mains cable
- Cream (15ml) (You can reorder the moisturising cream specially designed for use with the FC80 / „Pureo Sonic“ from your local retailer using order number 162.944. To do so, please note the service address list supplied.)

1. Intended use

The ultrasound device is intended for the cosmetic treatment of facial skin. Please observe the safety notes in these instructions for use.

Use the device only according to the methods specified.

The device is intended for private use.

2. Safety notes

- Please read the instructions for use carefully! Non-observance of the following information may result in personal injury or material damage.
- Store these instructions for use in a safe place and make them accessible to all users.
- Make sure you include these instructions for use when handing over the device to third parties.

Electric shock



Warning!

- As with every electrical device, use this ultrasound device carefully and cautiously in order to avoid hazards due to electric shock.
- Use device only with the power supply unit provided and at the mains voltage specified on the type plate.
- Only plug the power supply unit into the socket when the device is switched off.
- Never use the device if it or its accessories are visibly damaged.
- Do not use the device if it has sustained a fall or if water has penetrated the device interior.
- Do not use the device during a storm.
- In the event of defects or operational faults, switch off the device immediately. Pull the plug out of the mains socket.
- Do not pull on the mains cable or on the device to disconnect the plug from the socket.
- Never hold or carry the device by the mains cable.
- Do not clamp or pinch the mains cable.
- Keep the mains cable away from hot surfaces.
- Ensure that the mains cable and plug do not come into contact with water, steam or other liquids.
- Only use the device in dry internal rooms (e.g. never in the bathroom, sauna, etc.).
- Never reach for a device that has been submerged in water. Unplug the power supply unit from the socket immediately.

- Do not subject the device to any impacts or drop the device.

Repairs



Warning!

- Do not open the device.
- Only specialist personnel may perform repairs on electrical devices. Improper repairs may subject users to considerable danger. For repairs, please contact customer service or an authorised retailer.
- If the power supply unit or mains cable of the device is damaged, it must be replaced by the manufacturer or an authorised customer service point.

Risk of fire



Warning!

There may be a risk of fire if the device is used improperly or these instructions for use are ignored!

- Never use the device underneath a cover, such as a blanket or pillow.
- Never use the device near highly flammable substances.

Operation



Warning!

- The device is only intended for the purpose described in these instructions for use. The manufacturer is not liable for damage resulting from improper or careless use.
- This device is not intended for use by people (including children) with restricted physical, sensory or mental skills or a lack of experience and/or a lack of knowledge, unless they are supervised by a person who has responsibility for their safety or are instructed by him in how to use the device.

- Children should be supervised around the device to ensure they do not play with it.
- The device must be switched off at the On/Off switch after every use and before cleaning. Unplug the power supply unit from the mains socket.
- Ensure that the mains cable does not pose a trip hazard.
- Do not treat the following areas: the eye and its immediate vicinity, and the ear.
- Use the ultrasound device only on healthy and intact skin.
- Do not use the ultrasound device if you have electrical or metal implants.



Caution!

- Do not place any objects on the device.
- Protect the device against high temperatures.

3. Getting to know the device

With the Beurer FCE80 you can perform a cosmetic facial treatment yourself at home. What was previously only possible in the cosmetic studio, you can now do at home on a regular basis using the FCE80.

The ultrasound head generates around 5 million gentle oscillations per second. These oscillations penetrate into your skin, thus stimulating the various layers of skin. The movement reaches right down to the deep skin layers, makes these

more permeable and transports any care products used and moisture down to these deep areas. This stimulates the metabolism and aids detoxification. The ultrasound treatment has an effect upon the lymphatic system. Your cells regenerate more quickly. Taken together, these factors can improve the overall appearance of your skin, leaving you looking younger and healthier.

4. Device description

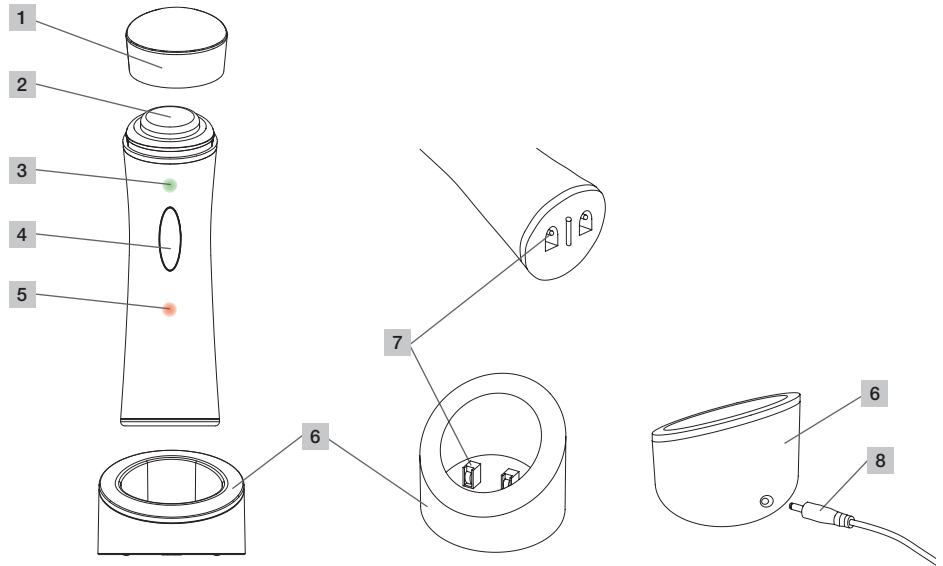

1 Transparent cover

2 Ultrasound head

3 Green LED,
lights up when the device is in use

4 On/Off switch

5 Red LED,
lights up while the battery is charging

6 Charger

7 Battery contacts

8 Charger plug

5. Initial use

Unpacking the device

Warning!

Keep packaging material away from children!
There is a choking hazard.

- > Open the cardboard packaging
- > Remove the ultrasound device with transparent cover, the charger and the cable with the power supply unit
- > Check all parts for damage

Installation location

Warning!

- Before using the device for the first time, read the safety notes in the Safety chapter.
 - ▷ Safety pages 13 to 14
 - Ensure that the mains cable does not pose a trip hazard.
-

- > Insert the mains cable plug into the charger
- > Place the charger on a smooth, level surface
- > Plug the power supply unit into a mains socket

6. Operation

Warning!

- Before using the device for the first time, read the safety notes in the Safety chapter.
 - ▷ Safety pages 13 to 14
-

Caution!

- If you experience irritations of any kind, stop treatment immediately.
 - When using the ultrasound device for the first time, or if you have sensitive skin, reduce the treatment time.
-

Charging the battery

Place the device in the charger

The red LED lights up; this means that the charging process has begun and the battery is being charged.

The entire charging process takes around 3 hours for the first charge or whenever the device has not been used for a relatively long time. When the device has been in regular use, charging takes around 2 hours.

The red LED goes out as soon as the charging process has finished.

Important!

To ensure the long life of your battery, the device should always be fully discharged before being fully recharged (takes around 2 hours).

Checking that the ultrasound is working

Check that the ultrasound head is working.

- > Carefully let a few drops of water drip onto the ultrasound head
- > Switch on the device using the On/Off switch
If the drops of water vibrate, the device is working.

Important!

- Clean your face thoroughly before treatment.
 - Use only water-based gels and skincare products. Oily skincare products do not support the function of the ultrasound device.
 - Check whether your skin tolerates the skincare product/contact gel you are using.
-

Skin compatibility test

Simply test the compatibility of the skincare product so that you can be sure you will have no skin problems.

- > Clean a patch of skin in the crook of your arm thoroughly with soap, apply a little of the skincare product to this cleaned patch of skin and allow the product to soak in and dry.

- If the skin shows no reactions within the next 48 hours, you can use the tested product without hesitation.
- If skin reactions appear before the end of the 48-hour period, you should not use the tested product for facial treatment.

Risks and side effects

Warning!

- The device should not be used by people with heart conditions, active vascular diseases, pacemakers, thrombosis, liver or kidney diseases, serious lipid metabolic diseases or by people taking blood thinning medications.
 - Use is not recommended for people who have received medical transplants, individuals who are pregnant or breastfeeding, or people with metal prostheses or terminal diseases.
-

Important!

- The ultrasound treatment stimulates circulation and flushes out waste products. This cleansing effect can, in some cases, result in the skin feeling less firm. This is particularly applicable for skin types with thin connective tissue. If this occurs, treatments should be performed at intervals of at least one week.
-
- The use of the care concentrate may trigger an allergic reaction.
-

In case of uncertainty, always consult your doctor before use.

Recommended treatment period and frequency

We recommend facial treatment a maximum of 3 times per week for 10 minutes per treatment.

Beginning the treatment

- > Remove the transparent cover from the ultrasound head
- > Distribute some skincare product over your face
- > Press the On/Off switch to switch the device on
The green LED lights up

Moving the ultrasound head

The movements of the ultrasound head over the face should correspond approximately to the natural lymphatic flow. Follow one of the recommended sequences for facial treatment.

- Put the ultrasound head on your skin. Press the device down gently while you let it glide over your face.
- Guide the device slowly from the centre of your face outwards and from the bottom of your face to the top.

- Lift the device as soon as you arrive at the end of a movement and begin again at the starting point.
- Always complete a cycle.
- Do not move the device back and forth.
- Move the device constantly during treatment; do not hold it in one position for long periods.

Recommended sequence for full facial treatment

- Duration of each movement approx. 5 seconds.
- Repeat each movement eight times.
- Complete a cycle, then perform the entire cycle for the other half of the face.

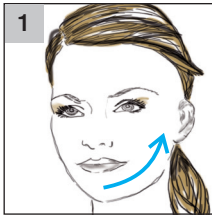

- 1 > Move from your chin to below your ear

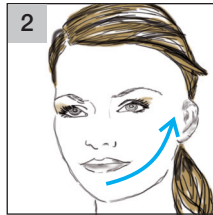

- 2 > Move from your chin to in front of your ear

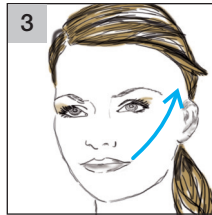

- 3 > Move from the corner of your mouth to above your ear

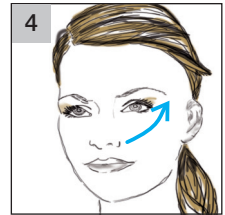

- 4 > Move from below your nose to above your ear

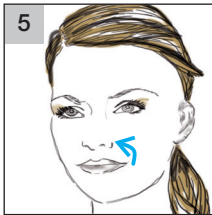

- 5 > Move from in front of the corner of your mouth to your nostril

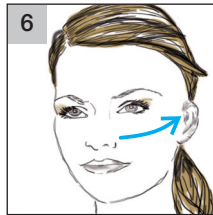

- 6 > Move from your nostril to your cheekbone

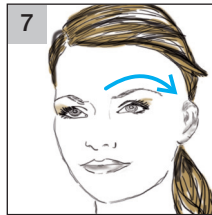

- 7 > Move from the centre of your forehead to the side in an arc

7. Cleaning and maintenance

Warning!

- Observe the safety notes in the Safety chapter.
 - ▷ Safety pages 13 to 14
- The device must be switched off at the On/Off switch after every use and before cleaning.
- Unplug the power supply unit from the mains socket.
- Never clean the charger with the power supply unit plugged in.

-
- > Switch the device off using the On/Off switch
 - > Unplug the power supply unit from the mains socket
 - > Wipe the ultrasound head with a tissue
Skincare product residues should be thoroughly removed.

- > If necessary, clean with a slightly damp cloth

Important!

- Clean the device using only the methods specified.
- Under no circumstances may liquid enter the charger.
- Do not use any solvent-based cleaning products.
- Only use a mild flushing agent or vinegar/vinegar-based cleaner to perform cleaning or disinfection work.

After cleaning

- > Plug in the power supply unit
- > Charge the device
- ▷ Initial use ▷ Charging the battery

8. What if there are problems?

Problem	Cause	Solution
The device does not respond after switching on.	Is the battery flat?	<ul style="list-style-type: none"> > Charge the battery ▷ Initial use ▷ Charging the battery
The green LED is flashing.	Is the battery almost flat?	<ul style="list-style-type: none"> > Charge the battery ▷ Initial use ▷ Charging the battery
Fault during battery charging. After putting the device on the charger, the red LED does not light up.	Is the power supply unit not plugged in correctly?	> Plug the power supply unit into the mains socket
	Is the plug on the mains cable not correctly inserted into the charger?	> Insert the plug into the back of the charger
	Is the device not correctly positioned on the charger?	> Remove the device and replace it on the charger. The charger must be standing up straight and the device may not tip over.
	Are the battery contacts of the device and charger dirty?	> Using a lint-free cloth, clean the contacts of the charger and device
The device is not fully charged after 2 hours. The red LED is lit.	Is the device being used for the first time? Has it been six months or more since the device was last used?	> If the battery has been particularly heavily discharged, charging can take longer than 2 hours

9. Technical data

Dimensions (diameter x h)	Approx. 7 cm x 17.5 cm with charger
Mains voltage/frequency	100-240 V / 50/60 Hz
Battery	NiMH
Battery life	Approx. 20 minutes per charge, life cycle approx. 500 charges
Signs and symbols	 The unit is double-protected and thus corresponds to protection class 2.

10. Disposal

The rechargeable NiMH battery is a valuable resource and must be disposed of separately.

Removing the battery before disposal

- > Switch the device off using the On/Off switch
The green LED must not light up
- > Remove the screw on the base of the device
- > Remove the base
- > Withdraw the ultrasound head with battery holder from the housing

- > Withdraw the battery plug from the circuit board
- > Remove the NiMH battery and dispose of it separately

Observe the local regulations for material disposal. Dispose of the unit in accordance with EC Directive 2002/96/EC – WEEE (Waste Electrical and Electronic Equipment).

If you have any questions, please contact the local authorities responsible for waste disposal.



Chère cliente, cher client,

Nous vous remercions d'avoir choisi l'un de nos produits. Notre société est réputée pour l'excellence de ses produits et les contrôles de qualité approfondis auxquels ils sont soumis, dans les domaines suivants : beauté, chaleur, thérapie douce, diagnostic de pression artérielle, contrôle de poids, massage et purification d'air.

1. Utilisation conforme aux recommandations	23
2. Consignes de sécurité	23
3. Faire connaissance	24
4. Description de l'appareil	25
5. Mise en service	26
6. Utilisation.....	26
7. Nettoyage et entretien	29
8. Que faire en cas de problème ?	30
9. Données techniques	30
10. Mise au rebut.....	31

Lisez attentivement ce mode d'emploi et respectez les instructions d'utilisation.

Sincères salutations,
Votre équipe Beurer



Avertissement !

Le non respect des instructions peut engendrer un risque de blessure irréversible.



Attention !

Le non respect des instructions peut engendrer un risque de blessure légère ou de dommage.



Important !

Le non respect des instructions peut engendrer un risque de dommage matériel ou environnemental.



Renvoi à un autre paragraphe.

Livraison

- Appareil à ultrasons avec couvercle
- Station de charge
- Adaptateur avec câble d'alimentation
- Crème (15ml) (Vous pouvez commander la crème hydratante spécialement adaptée au FC80 / « Pureo Sonic » chez votre revendeur local avec le numéro de commande 162.944 Veuillez pour ce faire consulter la liste d'adresses de service après-vente ci-jointe.)

1. Utilisation conforme aux recommandations

L'appareil à ultrasons est conçu pour une utilisation cosmétique sur la peau du visage. Suivez les consignes de sécurité de ce mode d'emploi.

N'utilisez l'appareil que conformément aux instructions.

L'appareil est conçu pour une utilisation privée.

2. Consignes de sécurité

- Lisez attentivement ce mode d'emploi ! Le non-respect des instructions suivantes est susceptible d'entraîner des dommages corporels ou matériels.
- Conservez ce mode d'emploi et tenez-le à la disposition de tous les utilisateurs.
- Si vous transmettez l'appareil à quelqu'un, remettez-lui également ces instructions.

- l'adaptateur ne soient pas en contact avec de l'eau, de la vapeur ou d'autres liquides.
- Utilisez l'appareil seulement dans des pièces intérieures sèches (par ex. jamais dans une salle de bain ou un sauna).
- Ne saisissez jamais un appareil qui est tombé dans l'eau. Débranchez immédiatement l'adaptateur de la prise.
- Évitez de cogner ou de faire tomber l'appareil.

Choc électrique



Avertissement !

- Comme tout appareil électrique, cet appareil à ultrasons doit être utilisé avec précaution et prudence afin d'éviter les dangers dus aux chocs électriques.
- Ne l'utilisez qu'avec l'adaptateur secteur fourni, et uniquement à la tension indiquée sur la plaque signalétique.
- Ne branchez l'adaptateur dans la prise que lorsque l'appareil est éteint.
- N'utilisez jamais l'appareil si ce-dernier ou ses accessoires sont visiblement endommagés.
- N'utilisez pas l'appareil s'il est tombé ou si de l'eau s'est infiltrée à l'intérieur.
- N'utilisez pas l'appareil pendant un orage.
- En cas de défaut ou de panne, éteignez-le immédiatement. Déconnectez la fiche de la prise.
- Ne tirez pas sur le câble d'alimentation ni sur l'appareil pour déconnecter la fiche de la prise.
- Ne tenez ou ne portez jamais l'appareil par le câble d'alimentation.
- Ne coincez pas le câble.
- Gardez une distance entre le câble et les surfaces chaudes.
- Assurez vous que le câble d'alimentation et

Réparation



Avertissement !

- L'appareil ne doit pas être ouvert.
- Seul un spécialiste peut réparer des appareils électriques. Toute réparation inappropriée peut engendrer un danger important pour l'utilisateur. Pour toute réparation, adressez-vous au service-client ou à un revendeur agréé.
- Si l'adaptateur ou le câble d'alimentation de l'appareil est endommagé, il doit être remplacé par le fabricant ou un service-client autorisé.

Risque d'incendie



Avertissement !

Toute utilisation inappropriée ou non conforme aux instructions d'utilisation entraîne un risque d'incendie !

- N'utilisez pas l'appareil dans un endroit couvert, sous une couverture ou des coussins par exemple.
- N'utilisez pas l'appareil à proximité de matières inflammables.

Utilisation



Avertissement !

- L'appareil est conçu pour l'utilisation décrite dans ce mode d'emploi. Le fabricant ne peut être tenu pour responsable des dommages causés par une utilisation inappropriée ou non conforme.
- Cet appareil n'est pas conçu pour être utilisé par une personne (un enfant, par exemple) dont les capacités physiques, sensorielles ou intellectuelles sont limitées, ou n'ayant pas l'expérience et/ou les connaissances nécessaires. Le cas échéant, cette personne doit, pour sa sécurité, être surveillée par une personne compétente ou doit recevoir vos recommandations sur la manière d'utiliser l'appareil.

- Surveillez les enfants afin de les empêcher de jouer avec l'appareil.
- Éteignez l'appareil après utilisation et avant chaque nettoyage à l'aide du bouton marche/arrêt. Débranchez l'adaptateur de la prise.
- Placez le câble de manière à ne pas trébucher dessus.
- N'utilisez pas l'appareil sur les zones suivantes : l'œil et le contour de l'œil ainsi que l'oreille.
- N'utilisez l'appareil à ultrasons que sur une peau parfaitement saine et intacte.
- Ne vous en servez pas si portez des implants électriques ou métalliques.



Attention !

- Ne posez aucun objet sur l'appareil.
- Protégez l'appareil des températures élevées.

3. Faire connaissance

Grâce au Beurer FCE80, vous pouvez vous faire un soin cosmétique du visage chez vous. Ce qui n'était possible jusque là qu'en institut peut désormais se faire régulièrement à domicile, grâce au FCE80. L'appareil à ultrasons émet environ 5 millions de vibrations douces par seconde. Ces vibrations pénètrent dans votre peau et en stimulent ainsi les différentes couches. Les mouvements parviennent jusqu'aux couches les plus profondes de la peau

ce qui les rend plus perméables et permet de faire pénétrer dans ces zones profondes les produits de soin et les produits hydratants que vous appliquez. Le métabolisme et l'élimination des toxines sont stimulés. L'utilisation des ultrasons influe sur le système lymphatique. Vos cellules se régénèrent plus vite. L'association de ces facteurs peut améliorer l'aspect de votre peau et vous donner l'air plus jeune et plus en forme.

4. Description de l'appareil

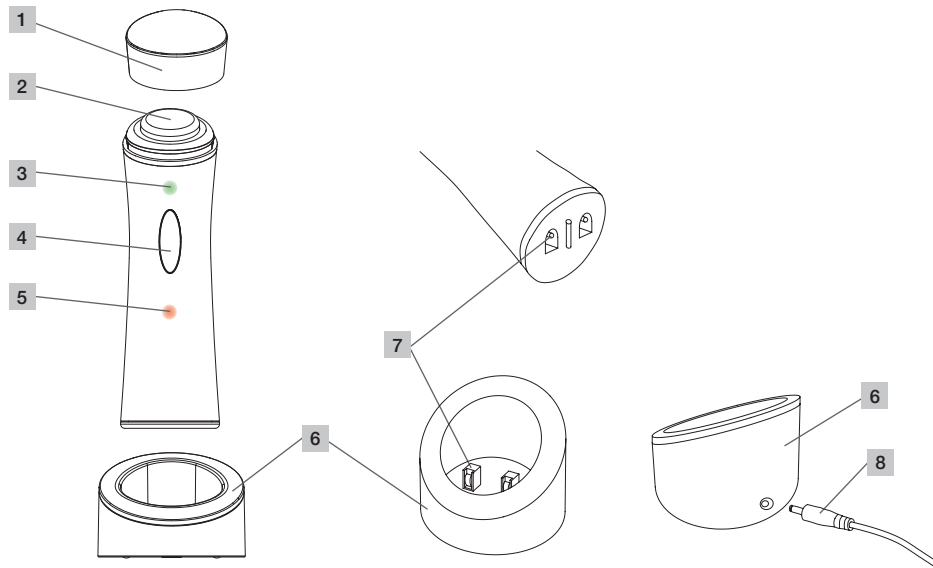

1 Film transparent

2 Tête à ultrasons

3 LED verte,
s'allume lorsque l'appareil est en marche

4 Bouton marche/arrêt

5 LED rouge,
s'allume lorsque la batterie est en charge

6 Station de charge

7 Contacts de la batterie

8 Prise de la station de charge

5. Mise en service

Déballer l'appareil

Avertissement !

Éloignez les enfants du matériel d'emballage ! Ils pourraient s'étouffer.

- > Ouvrir l'emballage en carton
- > Retirer l'appareil à ultrasons et son emballage transparent, la station de charge ainsi que le câble et l'adaptateur.
- > Vérifier qu'aucun des éléments ne soit endommagé.

Emplacement de montage

Avertissement !

- Avant d'allumer l'appareil, lisez les consignes de sécurité au chapitre Sécurité.
 - ▷ Sécurité pages 23 à 24
 - Placez le câble de manière à ne pas trébucher dessus.
-
- > Brancher la prise du câble d'alimentation dans la station de charge
 - > Poser la station de charge sur une surface plane
 - > Brancher l'adaptateur dans une prise

6. Utilisation

Avertissement !

- Avant d'allumer l'appareil, lisez les consignes de sécurité au chapitre Sécurité.
 - ▷ Sécurité pages 23 à 24

Charger la batterie

Poser l'appareil dans la station de charge

La LED rouge s'allume, ce qui signifie que la charge de la batterie a commencé.

Lors d'une première charge ou après une longue période de non-utilisation, la durée de charge est d'environ 3 heures. En cas d'utilisation régulière, elle est d'environ 2 heures.

La LED rouge s'éteint dès que la charge est terminée.

Important !

Pour assurer une longue durée de vie aux batteries, l'appareil doit être complètement déchargé puis complètement rechargé (environ 2 heures).

Tester le fonctionnement des ultrasons

Testez le fonctionnement de la tête à ultrasons.

- > Déposer avec précaution quelques gouttes d'eau sur la tête à ultrasons
- > Allumer l'appareil grâce au bouton marche/arrêt.
 - Si la goutte d'eau vibre, l'appareil est en état de marche.*

Attention !

- Si une quelconque irritation apparaît, arrêtez immédiatement d'utiliser l'appareil.
- Si vous utilisez l'appareil à ultrasons pour la première fois ou si vous avez la peau sensible, raccourcissez la durée d'utilisation.

i Important !

- Nettoyez-vous toujours soigneusement le visage avant toute utilisation.
 - N'utilisez que des gels et des produits de soin à base d'eau. Les produits à base d'huile ne soutiennent pas l'action de l'appareil à ultrasons.
 - Testez si votre peau supporte le produit de soin/gel de contact utilisé.
-

Test de tolérance cutanée

Testez tout simplement votre tolérance au produit de soin, afin d'éviter tout problème de peau.

- > Nettoyez bien une zone située à l'intérieur de votre bras, déposez-y un peu de produit de soin et laissez-le pénétrer et sécher

Risques et effets secondaires

⚠ Avertissement !

- L'appareil ne doit pas être utilisé chez les personnes souffrant de maladies cardiaques ou vasculaires, de thrombose, de maladies des reins ou du foie, de troubles métaboliques sévères, chez les personnes portant un stimulateur cardiaque ou celles qui prennent des médicaments qui inhibent la coagulation sanguine.
 - L'utilisation n'est pas recommandée chez les personnes qui ont reçu une greffe, pendant la grossesse et l'allaitement, chez les personnes portant des prothèses métalliques et à un stade avancé de maladie.
-

En cas d'incertitudes, consultez impérativement un médecin avant d'utiliser l'appareil.

i Important!

- Le traitement par ultrasons stimule la circulation du sang et élimine les impuretés. Cet effet de drainage peut entre autres avoir des conséquences négatives sur la fermeté de la peau, particulièrement pour les types de peau avec un tissu conjonctif très fin. Si de telles conséquences se produisent, les traitements doivent être espacés d'une période d'une semaine minimum.
 - L'utilisation du concentré de soins peut provoquer des réactions allergiques.
-

Durée et fréquence d'utilisation recommandées

Nous recommandons d'utiliser l'appareil au maximum 3 fois par semaine sur le visage, durant 10 minutes au plus.

Commencer l'utilisation

- > Bien nettoyer la surface d'utilisation
- > Retirer le film transparent de la tête à ultrasons
- > Étaler un peu de produit de soin sur le visage
- > Appuyer sur le bouton marche/arrêt puis allumer l'appareil
La LED verte s'allume.

Déplacer la tête à ultrasons

Les mouvements de l'appareil sur le visage doivent suivre le sens de la circulation lymphatique. Respectez l'une des durées d'utilisation recommandées pour le visage.

- Posez la tête à ultrasons sur votre peau. Appuyez doucement sur l'appareil en le faisant glisser sur votre visage.
- Déplacez-le lentement du centre du visage vers l'extérieur et du bas vers le haut.
- Soulevez l'appareil dès que vous avez terminé un mouvement et recommencez depuis le début.
- Terminez toujours complètement un cycle.
- Ne déplacez pas l'appareil de façon désordonnée.
- Pendant un mouvement, déplacez-le régulièrement, ne restez pas longtemps à un même endroit.

Durée recommandée d'une utilisation complète sur le visage

- Chaque mouvement dure environ 5 secondes.
- Répétez huit fois chaque mouvement.
- Terminez complètement chaque cycle avant d'entamer un cycle entier sur l'autre moitié du visage.

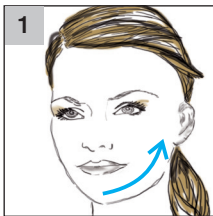

- > Déplacer du menton jusque sous l'oreille

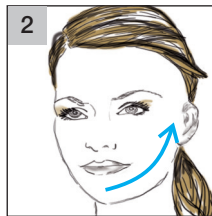

- > Déplacer du menton jusque devant l'oreille

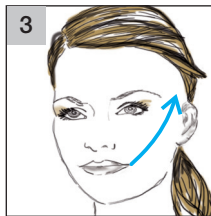

- > Déplacer de la commissure des lèvres jusqu'au-dessus de l'oreille

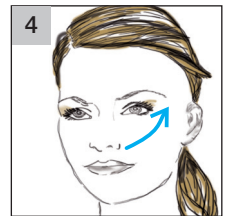

- > Déplacer de sous le nez jusqu'au-dessus de l'oreille

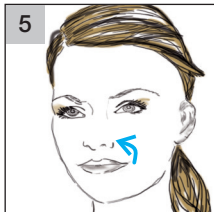

- > Déplacer de la commissure des lèvres jusqu'à l'aile du nez

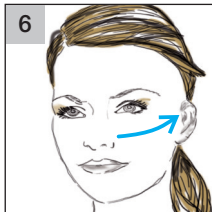

- > Déplacer de l'aile du nez jusqu'à la pommette

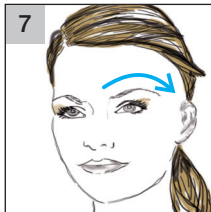

- > Déplacer du milieu du front vers le côté en décrivant en arc de cercle

7. Nettoyage et entretien

⚠ Avertissement !

- Respectez les consignes de sécurité au chapitre Sécurité.
▷ Sécurité pages 23 à 24
- Éteignez l'appareil après utilisation et avant chaque nettoyage à l'aide du bouton marche/arrêt.
- Débranchez l'adaptateur de la prise.
- Ne nettoyez jamais la station de charge si l'adaptateur est branché.

- > Éteindre l'appareil grâce au bouton marche/arrêt
- > Débrancher l'adaptateur de la prise
- > Essuyer la tête à ultrasons à l'aide d'une lingette en papier
Retirer ensuite soigneusement les restes de produit de soin.

- > Si nécessaire, utiliser un chiffon légèrement humide

i Important !

- Ne nettoyez l'appareil que conformément aux instructions.
- En aucun cas, du liquide ne doit pénétrer dans l'appareil ou la station de charge.
- N'utilisez pas de produit nettoyant contenant du dissolvant.
- Pour le nettoyage et la désinfection de l'appareil, n'utilisez que du produit de vaisselle doux ou du vinaigre.

Après le nettoyage

- > Brancher l'adaptateur
- > Charger l'appareil
- ▷ Mise en service ▷ Charge de la batterie

8. Que faire en cas de problème ?

Problème	Cause	Solution
L'appareil ne réagit pas après avoir été allumé.	La batterie est vide ?	> Charger la batterie de l'appareil ▷ Mise en service ▷ Charge de la batterie
La LED verte clignote.	La batterie est presque vide ?	> Charger la batterie de l'appareil ▷ Mise en service ▷ Charge de la batterie
Échec du chargement de la batterie. Une fois l'appareil posé sur l'unité de charge, la LED rouge ne s'allume pas.	L'adaptateur n'est pas correctement branché ?	> Brancher l'adaptateur dans la prise
	La prise du câble n'est pas correctement branchée dans la station de charge ?	> Brancher la prise à l'arrière de la station de charge
	L'appareil n'est pas correctement posé sur la station de charge ?	> Retirer l'appareil et le poser de nouveau sur la station de charge. La station de charge doit être posée bien droite et l'appareil ne doit pas basculer.
	Les contacts batterie de l'appareil et de la station de charge sont encrassés ?	> Nettoyer les contacts de la station de charge et de l'appareil à l'aide d'un chiffon non pelucheux
Après 2 heures, l'appareil n'est pas encore totalement chargé. La LED rouge est allumée.	Est-ce la première utilisation de l'appareil ? Est-ce que l'appareil a été inutilisé pendant plus de 6 mois ?	> Si la batterie est particulièrement déchargée, la charge peut nécessiter plus de 2 heures

9. Données techniques

Mesures (diamètre x hauteur)	env. 7 cm x 17,5 cm avec la station de charge
Tension/fréquence	100-240 V / 50/60 Hz
Batterie	NiMH
Durée de vie de la batterie	env. 20 minutes par charge, durée de vie, env. 500 charges
Explication des pictogrammes	 L'appareil bénéficie d'une double protection et répond à la classe de sécurité 2.

10. Mise au rebut

La batterie rechargeable NiMH est une ressource précieuse et doit être mise au rebut séparément.

Retirer la batterie avant la mise au rebut

- > Éteindre l'appareil grâce au bouton marche/arrêt
La LED verte ne doit pas s'allumer.
- > Retirer les vis du corps de l'appareil
- > Détacher le corps de l'appareil
- > Retirer la tête à ultrasons du boîtier avec le support de batterie

- > Retirer la prise de la batterie de la platine
- > Retirer la batterie NiMH et la mettre au rebut séparément

Respectez les réglementations locales en matière d'élimination de matériaux. Éliminez l'appareil conformément au règlement 2002/96/EC – WEEE (Waste Electrical and Electronic Equipment) relatif aux appareils électriques et électroniques usagés.

Pour toute question, adressez-vous aux collectivités locales responsables de l'élimination et du recyclage de ces produits.



Estimado/a cliente:

Nos alegramos de que haya elegido un producto de nuestra gama. Nuestro nombre es sinónimo de productos de calidad de primera clase sometidos a un riguroso control en los ámbitos de belleza, calor, tratamientos suaves, tensión arterial/ diagnóstico, peso, masajes y aire.

Lea detenidamente estas instrucciones de uso y siga las indicaciones.

Atentamente,
El equipo Beurer

1. Uso correcto.....	32
2. Indicaciones de seguridad	33
3. Información general	34
4. Descripción del aparato.....	35
5. Puesta en marcha	36
6. Manejo.....	36
7. Limpieza y cuidado	39
8. Solución de problemas.....	40
9. Datos técnicos	40
10. Desecho	41



Advertencia

La inobservancia de las instrucciones podría tener como consecuencia lesiones permanentes.



Atención

La inobservancia de las instrucciones podría tener como consecuencia lesiones o daños.



Importante

La inobservancia de las instrucciones podría tener como consecuencia daños materiales o medioambientales.



Referencia cruzada a otro párrafo.

Artículos suministrados

- Aparato de ultrasonidos con cubierta
- Estación de carga
- Bloque de alimentación con cable de red
- Crema (15ml) (Puede volver a pedir la crema hidratante combinada con la FC80 / „Pureo Sonic“ a través de su comerciante local con el número de pedido 162.944. Para ello, tenga en cuenta la lista adjuntada de direcciones de Servicios Técnicos.)

1. Uso correcto

El aparato de ultrasonidos está concebido para el tratamiento estético del cutis. Siga las indicaciones de seguridad incluidas en estas instrucciones de uso.

Utilice el aparato únicamente de la forma descrita. Este aparato está destinado para el uso privado.

2. Indicaciones de seguridad

- Lea detenidamente estas instrucciones de uso. La inobservancia de las siguientes indicaciones podría ocasionar daños personales o materiales.
- Conserve estas instrucciones de uso y asegúrese de que se encuentren disponibles para otros usuarios.
- Si entrega el aparato a un tercero, incluya las instrucciones de uso con el aparato.

Descarga eléctrica



Advertencia

- Como todos los aparatos eléctricos, este aparato de ultrasonidos debe utilizarse con extremo cuidado para evitar recibir una descarga eléctrica.
- Utilice el aparato únicamente con el bloque de alimentación suministrado y con la tensión de red indicada en la placa de características.
- Únicamente debe enchufar el bloque de alimentación a la toma de corriente si el aparato está apagado.
- No use el aparato si este o sus accesorios muestran daños visibles.
- No use el aparato si se ha caído o si ha penetrado agua en su interior.
- No use el aparato durante una tormenta eléctrica.
- Desconecte el aparato de inmediato en caso de defectos o fallos de funcionamiento y desenchúfelo de la toma de corriente.
- No tire del cable de red ni del aparato para desenchufarlo.
- No sujete ni transporte el aparato cogiéndolo por el cable de red.
- No pille el cable de red.
- Mantenga el cable de red alejado de las superficies calientes.
- Asegúrese de que el cable de red y el bloque de alimentación no entren en contacto con vapor, agua u otros líquidos.

- Para ello, use el aparato únicamente en interiores secos (nunca en la bañera, la sauna, etc.).
- No toque un aparato que se haya caído al agua; desenchufe de inmediato el bloque de alimentación de la toma de corriente.
- No golpee el aparato ni deje que se caiga.

Reparación



Advertencia

- No debe abrirse el aparato.
- Las reparaciones de los aparatos eléctricos solo debe llevarlas a cabo personal especializado, ya que una reparación inadecuada puede originar peligros considerables para el usuario. Para llevar a cabo reparaciones, diríjase al servicio de atención al cliente o a un distribuidor autorizado.
- Si el bloque de alimentación o el cable de red están dañados, deberán sustituirlos el fabricante o un punto de atención al cliente autorizado.

Peligro de incendio



Advertencia

En determinadas circunstancias, el uso indebido del aparato o el incumplimiento de las instrucciones pueden ocasionar peligro de incendio.

- No use el aparato si hay algún objeto cubriéndolo, como una manta o un cojín, por ejemplo.
- No use el aparato cerca de sustancias que se inflamen con facilidad.

Manejo



Advertencia

- Este aparato solo está diseñado para el fin descrito en estas instrucciones de uso. El fabricante no se responsabiliza de los daños derivados de un uso indebido o irresponsable.
- Este aparato no debe ser utilizado por personas (niños incluidos) con facultades físicas, sensoriales o mentales limitadas, o con poca experiencia o conocimientos, a no ser que los vigile una persona responsable de su seguridad o que esta persona les indique cómo se debe utilizar el aparato.
- Se deberá supervisar a los niños para asegurarse de que no jueguen con el aparato.
- Apague el aparato después de cada uso y antes

de cada limpieza mediante el interruptor de encendido y apagado, y desenchufe el bloque de alimentación de la toma de corriente.

- Tienda el cable de red de forma que no se pueda tropezar con él.
- No trate las siguientes zonas: los ojos y su contorno, y los oídos.
- Aplique el aparato de ultrasonidos únicamente a pieles completamente saludables e intactas.
- No emplee el aparato de ultrasonidos si tiene algún implante eléctrico o metálico.



Atención

- No coloque objetos sobre el aparato.
- Proteja el aparato de las temperaturas elevadas.

3. Información general

Con el Beurer FCE80 puede realizar usted mismo un tratamiento facial estético en casa. Antes era necesario ir a un centro de estética, pero ahora se puede hacer en casa de forma periódica con el FCE80.

El cabezal de ultrasonidos genera aproximadamente 5 millones de oscilaciones ligeras por segundo. Estas oscilaciones penetran en la piel estimulando las diferentes capas de la misma. El movimiento llega hasta las capas profundas y las hace más permeables, de modo

que hace llegar la humedad y los cosméticos empleados a estas áreas profundas. Se estimula el metabolismo y la depuración. El tratamiento con ultrasonidos actúa sobre el sistema linfático. Las células se regeneran más rápido. La combinación de estos factores consigue mejorar el estado general de la piel, dándole a usted un aspecto más joven y saludable.

4. Descripción del aparato

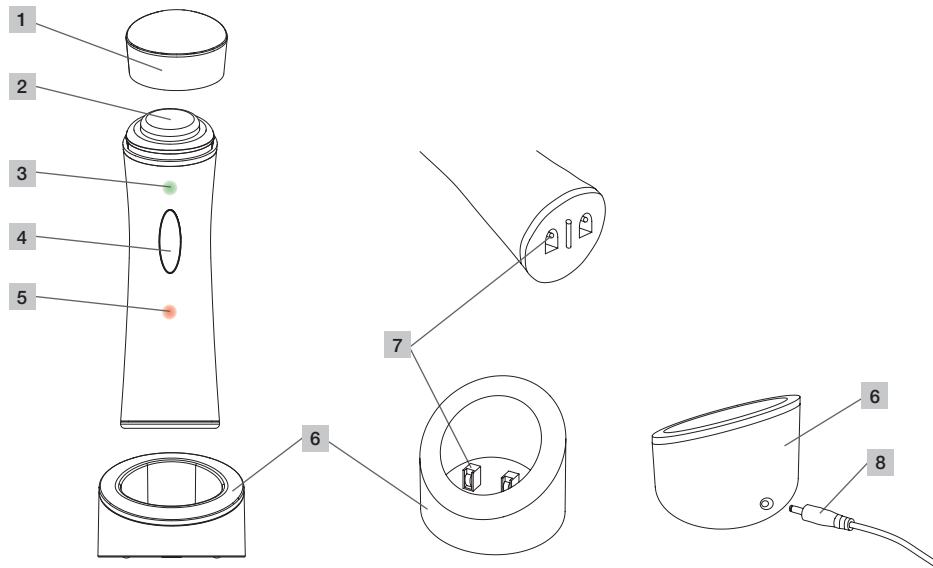

1 Cubierta transparente

2 Cabezal de ultrasonidos

3 LED verde, se ilumina mientras está funcionando el aparato

4 Interruptor de encendido/apagado

5 LED rojo, se ilumina mientras se carga la batería

6 Estación de carga

7 Contactos de la batería

8 Conector de la estación de carga

5. Puesta en marcha

Desempaquetado del aparato

Advertencia

No deje que los niños se acerquen al material de embalaje; corren peligro de asfixia.

- > Abra el embalaje de cartón
- > Saque el aparato de ultrasonidos con cubierta transparente, la estación de carga y el cable con bloque de alimentación
- > Compruebe que las piezas no presenten daños

Lugar de instalación

Advertencia

- Antes de poner en funcionamiento el aparato, lea las indicaciones de seguridad del capítulo sobre seguridad.
 - ▷ Seguridad página 33 a 34
 - Tienda el cable de red de forma que no se pueda tropezar con él.
-
- > Enchufe el cable de red a la estación de carga
 - > Coloque la estación de carga sobre una superficie horizontal y plana
 - > Enchufe el bloque de alimentación en una toma de corriente

Cargar la batería

Coloque el aparato en la estación de carga
Se enciende el LED rojo: eso significa que ha empezado el proceso de carga de la batería.

La primera vez que se carga o si pasa mucho tiempo sin usarse el aparato, el proceso de carga completo dura aproximadamente 3 horas. Con el uso periódico, los procesos de carga terminan en aproximadamente 2 horas.

El LED rojo se apaga en cuanto termina el proceso de carga.

Importante

Para prolongar la vida útil de la batería debe descargarse el aparato totalmente antes de volver a cargarlo por completo (duración aproximada 2 horas).

Comprobación del funcionamiento de los ultrasonidos

Compruebe que el cabezal de ultrasonidos funciona correctamente.

- > Échele con cuidado un par de gotas de agua al cabezal de ultrasonidos
- > Encienda el aparato mediante el interruptor de encendido y apagado
Si las gotas de agua vibran, el aparato está en capacidad de funcionar.

6. Manejo

Advertencia

- Antes de poner en funcionamiento el aparato, lea las indicaciones de seguridad del capítulo sobre seguridad.
 - ▷ Seguridad página 33 a 34
-

Atención

- Si se produce algún tipo de irritación interrumpa inmediatamente el tratamiento.
 - Si utiliza por primera vez el aparato de ultrasonidos o si tiene la piel sensible reduzca la duración del tratamiento.
-

i Importante

- Límpiase siempre el rostro a fondo antes del tratamiento.
 - Utilice únicamente geles y cosméticos de base acuosa. Los cosméticos oleosos no ayudan al efecto del aparato de ultrasonidos.
 - Compruebe si su piel tolera el cosmético o gel conductor que va a emplear.
-

Prueba de tolerancia de la piel

Haga una prueba para comprobar la tolerancia de su piel al cosmético que vaya a usar y así evitar que se produzcan problemas cutáneos.

- > Lave a fondo con jabón un punto del pliegue del codo, aplique un poco de cosmético sobre ese trozo de piel y deje que se absorba y se seque.

Riesgos y efectos secundarios

⚠ Advertencia

- Este aparato no debe ser utilizado por personas con dolencias cardíacas, trastornos vasculares, marcapasos, trombosis, enfermedades renales y hepáticas, trastornos graves del metabolismo de los lípidos o por personas que estén tomando anticoagulantes.
 - No se recomienda su uso por parte de personas que hayan sido trasplantadas, durante el embarazo y el período de lactancia, ni por personas que lleven prótesis metálicas o padezcan enfermedades en estadios avanzados.
-

En caso de duda, consulte a su médico antes de utilizarlo.

Duración y frecuencia recomendada para el tratamiento

Recomendamos tratar el cutis como máximo 3 veces a la semana durante 10 minutos.

- Si en las siguientes 48 horas la piel no muestra ningún tipo de reacción, puede utilizar ese cosmético sin vacilar.
- Si aparecen reacciones durante esas 48 horas, no debe usar el cosmético que ha probado para el tratamiento facial.

i Importante

- Con el tratamiento con ultrasonidos se estimula la circulación y se eliminan toxinas. Como consecuencia del efecto de drenaje, la piel puede mostrarse menos firme al tacto. Esto puede darse especialmente en aquellos tipos de piel con un tejido conjuntivo delgado. Si fuese este el caso, debe dejar transcurrir como mínimo una semana entre sesión y sesión.
 - La aplicación del tratamiento concentrado puede desencadenar reacciones alérgicas.
-

Comienzo del tratamiento

- > Limpie a fondo la superficie que va a tratar
- > Quitarle la cubierta transparente al cabezal de ultrasonidos
- > Distribuya un poco de cosmético por el rostro
- > Encienda el aparato pulsando el interruptor de encendido y apagado
El LED verde se enciende.

Mueva el cabezal de ultrasonidos

Los movimientos del cabezal de ultrasonidos sobre el rostro deben corresponder aproximadamente al flujo linfático natural. Siga uno de los procesos recomendados para el tratamiento facial.

- Aplique el cabezal de ultrasonidos sobre la piel. Ejerza una ligera presión mientras lo conduce sobre el rostro.
- Deslice lentamente el aparato desde el centro de la cara hacia el exterior y desde abajo hacia arriba.
- Levante el aparato en cuanto haya llegado al final de un movimiento y vuelva a comenzar en el punto de partida.
- Haga siempre un ciclo completo.
- No mueva el aparato de un lado para otro.
- Durante el tratamiento mueva el aparato de forma constante, no lo deje demasiado tiempo en la misma posición.

Proceso recomendado para un tratamiento facial completo

- Duración por movimiento: aproximadamente 5 segundos.
- Repita cada movimiento ocho veces.
- Realice un ciclo completo y después repita todo el ciclo en la otra mitad del rostro.

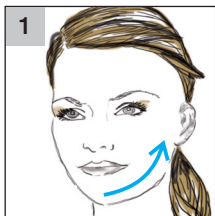

- > Mover desde la barbilla hasta debajo de la oreja

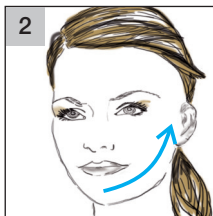

- > Mover desde la barbilla hasta delante de la oreja

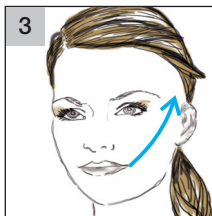

- > Mover desde la comisura de la boca hasta encima de la oreja

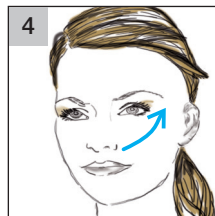

- > Mover desde debajo de la nariz hasta encima de la oreja

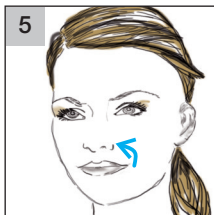

- > Mover desde delante de la comisura de la boca hasta la aleta nasal

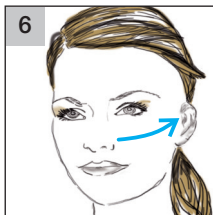

- > Mover desde la aleta nasal hasta el pómulo

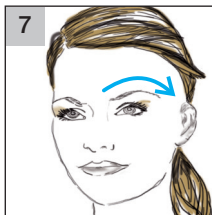

- > Mover desde el centro de la frente describiendo un arco hacia el lado

7. Limpieza y cuidado

Advertencia

- Respete las indicaciones incluidas en el capítulo sobre seguridad.
 - ▷ Seguridad página 33 a 34
 - Apague el aparato después de cada uso y antes de cada limpieza mediante el interruptor de encendido y apagado
 - Desenchufe el bloque de alimentación de la toma de corriente.
 - No limpie nunca la estación de carga con el bloque de alimentación enchufado.
-
- > Apague el aparato mediante el interruptor de encendido y apagado
 - > Desenchufe el bloque de alimentación de la toma de corriente
 - > Limpie el cabezal de ultrasonidos con un pañuelo de papel
Esto debería eliminar todos los restos de cosmético.

- > Si es necesario límpielo con un paño húmedo

Importante

- Limpie siempre el aparato de la forma indicada.
- Bajo ningún concepto deben entrar líquidos en el aparato ni en la estación de carga.
- No use limpiadores que contengan disolventes.
- Utilice únicamente un lavavajillas suave, vinagre o un limpiador a base de vinagre para limpiarlo y desinfectarlo.

Después de la limpieza

- > Enchufe el bloque de alimentación
- > Cargue el aparato
- ▷ Puesta en marcha ▷ Cargar la batería

8. Solución de problemas

Problema	Causa	Solución
El aparato no reacciona al encenderlo.	¿Está vacía la batería?	> Cargue la batería del aparato ▷ Puesta en marcha ▷ Cargar la batería
El LED verde parpadea.	¿Está casi vacía la batería?	> Cargue la batería del aparato ▷ Puesta en marcha ▷ Cargar la batería
Error al cargar la batería. Después de ajustar el aparato en la unidad no se enciende el LED rojo.	¿Está bien enchufado el bloque de alimentación?	> Enchufe el bloque de alimentación a la toma de corriente
	¿Está bien enchufado el conector del cable al cargador?	> Enchufe el conector a la parte posterior de la estación de carga
	¿Está colocado correctamente el aparato en la estación de carga?	> Saque el aparato y vuelva a colocarlo en la estación de carga. La estación de carga debe estar recta, el aparato no debe estar inclinado.
¿Están sucios los contactos de la batería del aparato y de la estación de carga?		> Limpie los contactos de la estación de carga y del aparato con un paño que no suelte pelusa
	Transcurridas 2 horas todavía no se ha cargado del todo el aparato. El LED rojo se ilumina.	¿Se va a utilizar el aparato por primera vez? ¿No se ha empleado el aparato durante medio año?

9. Datos técnicos

Dimensiones (diám. x alt.)	Aprox. 7 cm x 17,5 cm con la estación de carga
Tensión de red/frecuencia	100-240 V / 50/60 Hz
Batería	NiMH
Duración de la batería	Aprox. 20 minutos por carga, ciclo de duración aprox. 500 cargas
Explicación de los símbolos	 El aparato tiene una protección de aislamiento doble y cumple con los requisitos de la clase de protección 2.

10. Desecho

La batería recargable de NiMH es un recurso valioso y debe desecharse por separado.

Antes de desechar el aparato quítele la batería

- > Apague el aparato mediante el interruptor de encendido y apagado
No debe encenderse el LED verde.
- > Desatornille los tornillos de la parte inferior del aparato
- > Extraiga el suelo del aparato
- > Saque de la carcasa el cabezal de ultrasonidos junto con el soporte de la batería

- > Retire el enchufe de la batería del circuito
- > Saque la batería de NiMH y deséchela por separado

Respete las normas locales sobre el desecho de materiales. Deseche el aparato según la Directiva europea 2002/96/CE sobre residuos de aparatos eléctricos y electrónicos (RAEE).

Para mayor información dirijase a la autoridad municipal competente en materia de desechos.



Gentile cliente,

siamo lieti che Lei abbia scelto un prodotto del nostro assortimento. Il nostro marchio è garanzia di prodotti di elevata qualità, controllati nei dettagli, relativi ai settori beauty, calore, terapia dolce, pressione/diagnosi, peso, massaggio e aria.

Leggere attentamente questo manuale d'uso e rispettare le istruzioni.

Cordiali saluti
Il Beurer Team

1. Uso conforme.....	42
2. Norme di sicurezza	43
3. Introduzione	44
4. Descrizione dell'apparecchio	45
5. Messa in funzione	46
6. Funzionamento.....	47
7. Pulizia e cura	49
8. Che cosa fare in caso di problemi?.....	50
9. Dati tecnici.....	51
10. Smaltimento	51



Pericolo!

Il mancato rispetto delle indicazioni può provocare lesioni permanenti.



Attenzione!

Il mancato rispetto delle indicazioni può provocare lesioni o danni di lieve entità.



Importante!

Il mancato rispetto delle indicazioni può provocare danni materiali o ambientali.



Riferimento incrociato a un altro paragrafo.

Fornitura

- Apparecchio a ultrasuoni con copertura
- Unità di carica
- Alimentatore con cavo di alimentazione
- Crema (15ml) (Per ordinare la crema idratante specifica per l'apparecchio FC80 / „Pureo Sonic“, rivolgersi a un rivenditore locale e indicare il codice d'ordine 162.944. Utilizzare l'elenco dei centri di Servizio clienti fornito.)

1. Uso conforme

L'apparecchio a ultrasuoni è concepito per il trattamento estetico della pelle del viso. Attenersi alle indicazioni di sicurezza delle presenti istruzioni per l'uso.

Utilizzare l'apparecchio solo nel modo descritto. L'apparecchio è destinato all'uso privato.

2. Norme di sicurezza

- Leggere attentamente le presenti istruzioni per l'uso! Il mancato rispetto delle seguenti indicazioni può provocare danni alle persone e alle cose.
- Conservare le istruzioni per l'uso e renderle accessibile a tutti gli utilizzatori.
- Consegnare le presenti istruzioni in caso di cessione dell'apparecchio.

Scossa elettrica



Pericolo!

- Come qualsiasi apparecchio elettrico, questo apparecchio a ultrasuoni deve essere manipolato con attenzione e cautela al fine di evitare il rischio di scosse elettriche.
- Utilizzare l'apparecchio esclusivamente con l'alimentatore in dotazione e con la tensione di rete indicata sulla targhetta.
- Inserire l'alimentatore nella presa sempre solo ad apparecchio spento.
- Non utilizzare mai l'apparecchio o gli accessori se presentano danni visibili.
- Non utilizzare l'apparecchio se è caduto o se è penetrata acqua al suo interno.
- Non utilizzare l'apparecchio durante un temporale.
- In caso di difetti o malfunzionamenti, spegnere immediatamente l'apparecchio. Estrarre la spina dalla presa.
- Non tirare il cavo di alimentazione o l'apparecchio per estrarre l'alimentatore dalla presa.
- Non tenere o trasportare l'apparecchio dal cavo di alimentazione.
- Non incastrare il cavo di alimentazione.
- Tenere il cavo di alimentazione lontano dalle superfici calde.
- Accertarsi che il cavo di alimentazione e l'alimentatore non entrino in contatto con acqua, vapore o altri liquidi.
- Utilizzare l'apparecchio solo in locali chiusi asciutti (mai, ad esempio, in bagno, sauna,

e così via).

- Non recuperare mai un apparecchio che è caduto in acqua. Estrarre subito l'alimentatore dalla presa.
- Non esporre l'apparecchio a urti e non farlo cadere.

Riparazione



Pericolo!

- Non aprire l'apparecchio.
- Le riparazioni degli apparecchi elettrici devono essere effettuate esclusivamente da personale specializzato. Riparazioni non conformi possono provocare danni consistenti per gli utilizzatori. Per le riparazioni rivolgersi al servizio assistenza o a un rivenditore autorizzato.
- Se l'alimentatore o il cavo di alimentazione dell'apparecchio è danneggiato, deve essere sostituito dal produttore o da un centro di assistenza autorizzato.

Pericolo d'incendio



Pericolo!

In caso di uso non conforme o mancato rispetto delle istruzioni per l'uso sussiste pericolo d'incendio!

- Non coprire l'apparecchio durante l'uso, ad esempio con una coperta o un cuscino.
- Non utilizzare l'apparecchio in prossimità di sostanze facilmente infiammabili.

Funzionamento



Pericolo!

- L'apparecchio è concepito solo per l'uso descritto nelle presenti istruzioni per l'uso. Il produttore non è da ritenersi responsabile in caso di danni riconducibili a uso non conforme o sconsiderato.
- L'apparecchio non deve essere utilizzato da persone (compresi bambini) con ridotte capacità fisiche, percettive o intellettive o non in possesso della necessaria esperienza e/o conoscenza, se non sotto la supervisione di una persona responsabile per la loro sicurezza o che fornisca loro le indicazioni per l'uso dell'apparecchio.
- Controllare che i bambini non utilizzino l'apparecchio per gioco.

- Spegnerne l'apparecchio al termine di ogni utilizzo e prima di ogni pulizia mediante l'interruttore ON/OFF. Estrarre l'alimentatore dalla presa.
- Posare il cavo di alimentazione in modo da evitare cadute.
- Non trattare le seguenti zone: occhi, contorno occhi e orecchi.
- Utilizzare l'apparecchio a ultrasuoni solo su pelle perfettamente sana e intatta.
- Non utilizzare l'apparecchio a ultrasuoni, qualora si utilizzino impianti elettrici o metallici.



Attenzione!

- Non posizionare oggetti sull'apparecchio.
- Proteggere l'apparecchio dalle temperature elevate.

3. Introduzione

Con Beurer FCE80 è possibile eseguire a casa trattamenti estetici per il viso. Quello che fino a oggi era possibile solo presso un estetista, ora potete farlo anche a casa grazie a FCE80.

La testa a ultrasuoni produce circa 5 milioni di delicate oscillazioni. Le oscillazioni penetrano nella pelle, stimolando i diversi strati dell'epidermide. Il movimento raggiunge gli strati epidermici profondi, li rende più permeabili e trasporta i prodotti cosmetici utilizzati e l'umidità nelle zone più profonde. Stimola il metabolismo e l'eliminazione

delle scorie. Il trattamento a ultrasuoni agisce sul sistema linfatico. Le cellule si rigenerano più rapidamente. L'interazione di questi fattori può migliorare l'aspetto della pelle e farvi apparire più giovani e sani.

4. Descrizione dell'apparecchio

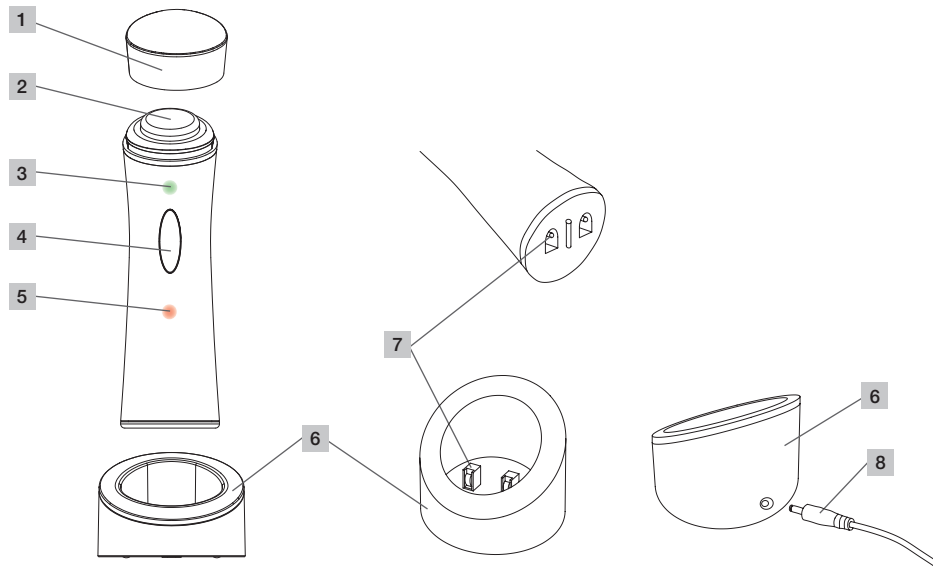

1 Copertura trasparente

2 Testa a ultrasuoni

3 LED verde, si illumina quando l'apparecchio è in funzione

4 Interruttore ON/OFF

5 LED rosso, si illumina durante il caricamento della batteria

6 Unità di carica

7 Contatti della batteria

8 Connettore per l'unità di carica

5. Messa in funzione

Disimballaggio dell'apparecchio

Pericolo!

Tenere lontani i bambini dal materiale d'imballaggio. Pericolo di soffocamento.

- > Aprire la confezione.
- > Estrarre l'apparecchio a ultrasuoni con la copertura trasparente, l'unità di carica e il cavo con alimentatore.
- > Verificare l'eventuale presenza di danni su tutte le parti.

Luogo d'installazione

Pericolo!

- Prima di mettere in funzione l'apparecchio, leggere le Norme di sicurezza nel capitolo Sicurezza.
 - ▷ Sicurezza, pagine 43 e 44
 - Posare il cavo di alimentazione in modo da evitare cadute.
-
- > Inserire la spina del cavo di alimentazione nell'unità di carica.
 - > Installare l'unità di carica su una superficie piana e orizzontale.
 - > Inserire l'alimentatore nella presa.

Caricamento della batteria

Inserire l'apparecchio nell'unità di carica.

Il LED rosso si illumina indicando l'avvio del processo di carica delle batterie.

Alla prima ricarica o dopo periodi di fermo molto lunghi, il processo di carica dura circa 3 ore. Quando l'uso è regolare, la ricarica dura circa 2 ore. *Il LED rosso si spegne al termine del processo di carica.*

Importante!

Per garantire la lunga durata delle batterie, l'apparecchio deve essere scaricato completamente (durata circa 2 ore) prima di essere rimesso in carica.

Test del funzionamento a ultrasuoni

Testare il funzionamento della testa a ultrasuoni.

- > Far gocciolare con cautela un paio di gocce di acqua sulla testa a ultrasuoni.
- > Accendere l'apparecchio mediante l'interruttore ON/OFF.
Se la goccia di acqua vibra l'apparecchio è funzionante.

6. Funzionamento

Pericolo!

- Prima di mettere in funzione l'apparecchio, leggere le Norme di sicurezza nel capitolo Sicurezza.

▷ Sicurezza, pagine 43 e 44

Attenzione!

- In caso di irritazioni di ogni genere, interrompere immediatamente il trattamento.
- In caso di utilizzo dell'apparecchio a ultrasuoni per la prima volta o di pelle sensibile, ridurre il tempo di trattamento.

Prova della sensibilità della pelle

TTestare la sensibilità al prodotto cosmetico utilizzato per escludere la possibilità di sviluppare problemi di pelle.

- > Pulire accuratamente con sapone l'interno del gomito, applicare nella zona una piccola quantità di prodotto e lasciarla assorbire e asciugare.

Rischi ed effetti collaterali

Pericolo!

- Non utilizzare l'apparecchio in caso di cardiopatia, patologie circolatorie, pacemaker, trombosi, patologie epatiche e renali, malattie gravi del metabolismo lipidico o in contemporanea con l'assunzione di farmaci che inibiscono la coagulazione del sangue.
- È consigliabile non utilizzare il prodotto in seguito a interventi di trapianto, durante la gravidanza e il periodo di allattamento, in presenza di protesi metalliche e in caso di malattie di stadio avanzato.

Importante!

- Prima del trattamento pulire sempre accuratamente il viso.
- Utilizzare solo gel e prodotti a base di acqua. I prodotti oleosi non facilitano l'azione dell'apparecchio a ultrasuoni.
- Verificare che la pelle tolleri il prodotto/gel utilizzato.

- Se nelle successive 48 ore non si rilevano reazioni della pelle, potete utilizzare il prodotto testato senza alcun problema.
- Se nelle successive 48 ore si dovessero constatare delle reazioni della pelle, non utilizzare il prodotto testato per il trattamento del viso.

Importante!

- Attraverso il trattamento a ultrasuoni viene stimolata la circolazione e vengono eliminate le scorie. Questo effetto di drenaggio potrebbe far sì che la cute risulti meno solida al tatto. Questo vale soprattutto per i tipi di cute con tessuti connettivi molto sottili. In tal caso, è necessario lasciar passare almeno una settimana prima di effettuare un nuovo trattamento.
- L'utilizzo del concentrato curativo può provocare reazioni allergiche.

In caso di dubbi, consultare un medico prima dell'utilizzo.

Durata e frequenza di trattamento consigliate

Consigliamo il trattamento del viso massimo 3 volte la settimana, per 10 minuti a seduta.

Inizio del trattamento

- > Pulire accuratamente la superficie da trattare.
- > Rimuovere la copertura trasparente dalla testa a ultrasuoni.
- > Stendere una piccola quantità di prodotto sul viso.
- > Premere l'interruttore ON/OFF per accendere l'apparecchio.
Il LED verde si accende.

Movimento della testa a ultrasuoni

I movimenti della testa a ultrasuoni sul viso devono cercare di rispettare il flusso linfatico naturale. Seguite uno dei movimenti suggeriti per il trattamento del viso.

- Appoggiare la testa a ultrasuoni sulla pelle. Premere delicatamente l'apparecchio mentre lo fate scivolare sul viso.
- Scivolare lentamente dalla linea mediana del viso verso l'esterno e dal basso verso l'alto.
- Sollevare l'apparecchio non appena terminato il movimento e ricominciare dal punto di partenza.
- Completare sempre un ciclo di movimenti.
- Non muovere l'apparecchio avanti e indietro.
- Durante il trattamento l'apparecchio deve essere in continuo movimento, non soffermarsi su una posizione.

Ciclo consigliato per un trattamento del viso completo

- Durata di ogni movimento, circa 5 secondi.
- Ripetere otto volte ogni movimento.
- Completare l'intero ciclo e quindi effettuare il ciclo completo sull'altra metà del viso.

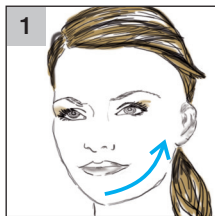

- > Muovere dal mento fin sotto l'orecchio

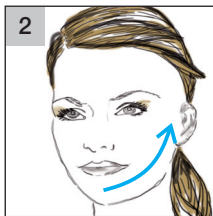

- > Muovere dal mento fin davanti all'orecchio

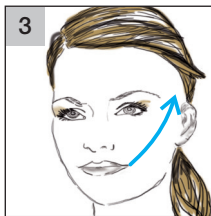

- > Muovere dall'angolo della bocca fin sopra l'orecchio

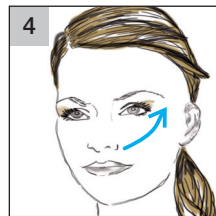

- > Muovere da sotto il naso fin sopra l'orecchio

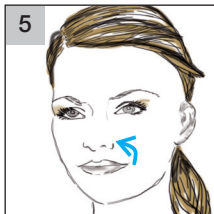

- > Muovere da davanti all'angolo della bocca fino alla narice

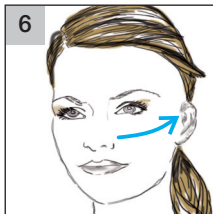

- > Muovere dalla narice fino allo zigomo

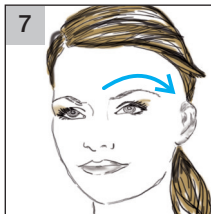

- > Muovere dal centro della fronte verso il lato disegnando un arco

7. Pulizia e cura

Pericolo!

- Attenersi alle Norme di sicurezza nel capitolo Sicurezza.
 - ▷ Sicurezza, pagine 43 e 44
 - Spegnerne l'apparecchio al termine di ogni utilizzo e prima di ogni pulizia mediante l'interruttore ON/OFF.
 - Estrarre l'alimentatore dalla presa.
 - Non pulire mai l'unità di carica con l'alimentatore inserito.
-
- > Spegnerne l'apparecchio mediante l'interruttore ON/OFF.
- > Estrarre l'alimentatore dalla presa.
- > Pulire la testa a ultrasuoni con una salvietta cosmetica.
- I residui di prodotto devono essere accuratamente rimossi.*

- > Se necessario, pulire con un panno leggermente umido.

Importante!

- Pulire l'apparecchio solo nel modo indicato.
- Non deve in nessun caso penetrare liquido nell'apparecchio o nell'unità di carica.
- Non utilizzare detergenti contenenti solventi.
- Per la pulizia e la disinfezione utilizzare esclusivamente detergenti delicati o aceto/detergenti a base di aceto.

Dopo la pulizia

- > Inserire l'alimentatore nella presa.
- > Caricare l'apparecchio.
- ▷ Messa in funzione
 - ▷ Caricamento della batteria

8. Che cosa fare in caso di problemi?

Problema	Causa	Soluzione
L'apparecchio non reagisce dopo l'accensione.	La batteria è esausta?	> Ricaricare la batteria dell'apparecchio. ▷ Messa in funzione ▷ Caricamento della batteria
Il LED verde lampeggia.	La batteria è quasi esausta?	> Ricaricare la batteria dell'apparecchio. ▷ Messa in funzione ▷ Caricamento della batteria
Errore di caricamento della batteria. Quando l'apparecchio viene posizionato sull'unità di carica, il LED rosso non si illumina.	Il cavo di alimentazione non è inserito correttamente?	> Inserire l'alimentatore nella presa.
	Il connettore del cavo all'unità di carica non è inserito correttamente?	> Inserire il connettore sul retro dell'unità di carica.
	L'apparecchio non è posizionato correttamente nell'unità di carica?	> Sollevare l'apparecchio e riposizionarlo nell'unità di carica. L'unità di carica deve essere posizionata correttamente e l'apparecchio non deve essere inclinato.
Dopo due ore l'apparecchio non è ancora completamente carico. Il LED rosso è illuminato.	I contatti della batteria dell'apparecchio e dell'unità di carica sono sporchi?	> Pulire con un panno privo di pelucchi i contatti dell'unità di carica e dell'apparecchio.
	L'apparecchio viene utilizzato per la prima volta? L'apparecchio non è stato usato negli ultimi sei mesi?	> Se la batteria è particolarmente scarica, la ricarica può durare più di due ore.

9. Dati tecnici

Dimensioni (diametro x A)	ca. 7 cm x 17,5 cm con unità di carica
Tensione/Frequenza di rete	100-240 V / 50/60 Hz
Batteria ricaricabile	NiMH
Durata della batteria	ca. 20 minuti a ricarica, ciclo di vita di ca. 500 ricariche
Spiegazione dei simboli	 L'apparecchio è dotato di doppio isolamento di protezione corrispondente alla classe di isolamento 2.

10. Smaltimento

Le batterie ricaricabili NiMH sono una risorsa preziosa e devono essere smaltite separatamente.

Estrarre la batteria prima di smaltirla.

- > Spegnerne l'apparecchio mediante l'interruttore ON/OFF.
Il LED verde non deve essere illuminato.
- > Estrarre la vite sul fondo dell'apparecchio.
- > Rimuovere il fondo dell'apparecchio.
- > Estrarre la testa a ultrasuoni con il portabatterie dal corpo.

- > Sfilare il connettore della batteria dalla piastrina.
- > Estrarre la batteria NiMH e smaltirla separatamente.

Seguire le norme locali vigenti per lo smaltimento. Smaltire l'apparecchio secondo la direttiva sui rifiuti di apparecchiature elettriche ed elettroniche 2002/96/CE (RAEE).

Per eventuali chiarimenti, rivolgersi alle autorità comunali competenti per lo smaltimento.



Değerli müşterimiz,

Ürünlerimizden birini seçtiğiniz için teşekkür ederiz. Güzellik, ısı, yumuşak terapi, kan basıncı/ diyagnoz, ağırlık, masaj ve hava konularında değerli ve titizlikle test edilmiş kaliteli ürünlerimiz, dünyanın her tarafında tercih edilmektedir.

1. Amacına uygun kullanım.....	52
2. Güvenlik yönergeleri	53
3. Ürün özellikleri.....	54
4. Cihaz açıklaması	56
5. Çalıştırma	56
6. Kullanım	56
7. Temizlik ve bakım	59
8. Sorunların giderilmesi	59
9. Teknik veriler	60
10. Elden çıkarma.....	60

Teslimat kapsamı

- Kapaklı ultrason cihazı
- Şarj istasyonu
- Elektrik kablolu elektrik adaptörü
- Kremi (15ml) (Özel olarak FC80 / „Pureo Sonic“ için olan nemlendirici kremi yerel satıcınızdan 162.944 sipariş numarası ile sipariş edebilirsiniz. Bunun için lütfen birlikte verilen servis adres listesini dikkate alın.)

1. Amacına uygun kullanım

Ultrason cihazı yüz derisine kozmetik uygulama için tasarlanmıştır. Kullanım kılavuzundaki güvenlik yönergelerine uyun.

Lütfen bu kullanım kılavuzunu dikkatli bir şekilde okuyun ve içindeki yönergelere uyun.

Yeni cihazınızı iyi günlerde kullanmanızı dileriz. Beurer Ekibiniz



Uyarı!

Dikkate alınmaması, kalıcı sakatlığa neden olabilir.



Dikkat!

Dikkate alınmaması, hafif yaralanma veya hasara neden olabilir.



Önemli!

Dikkate alınmaması, maddi hasara neden olabilir veya çevreye zarar verebilir.



Başka bir bölüme çapraz başvuru.

2. Güvenlik yönergeleri

- Bu kullanım kılavuzunu dikkatle okuyun! Aşağıdaki yönergelerin dikkate alınmaması, kişisel yaralanmaya veya maddi hasara neden olabilir.
- Kullanım kılavuzunu ileride kullanmak üzere saklayın ve diğer kullanıcıların erişebilmesini sağlayın.
- Cihazı devretmeniz durumunda bu kullanım kılavuzunu da verin.

Elektrik çarpması



Uyarı!

- Elektrik çarpma tehlikesinden kaçınmak için elektrikli her cihaz gibi bu ultrason cihazı da dikkatli biçimde kullanılmalıdır.
- Cihazı yalnızca birlikte verilen elektrik adaptörüyle ve model etiketinin üzerinde belirtilen şebeke gerilimiyle çalıştırın.
- Elektrik kablosunu yalnızca cihaz kapalıyken prize takın.
- Cihazda veya aksesuarda görünür bir hasar varsa, cihazı kesinlikle kullanmayın.
- Yere düşmüşse veya içine su girmişse, cihazı kesinlikle kullanmayın.
- Cihazı fırtınalı havalarda kullanmayın.
- Arıza veya çalışma bozukluğu durumunda cihazı hemen kapatın. Fişi prizden çekin.
- Elektrik adaptörünü prizden çekerken elektrik kablosundan veya cihazdan tutarak çekmeyin.
- Cihazı elektrik kablosundan tutmayın veya bu şekilde taşımayın.
- Elektrik kablosunu cihazın etrafına sarmayın.
- Elektrik kablosu ve sıcak yüzeyler arasında mesafe bırakın.
- Elektrik kablosunun ve fişin su, buhar veya diğer sıvılara temas etmesini önleyin.
- Sadece kuru iç mekanlarda kullanın (örn. asla banyo küvetinde, saunada vs. kullanmayın).
- Suya düşmüş bir cihaza kesinlikle dokunmayın! Elektrik adaptörünü hemen prizden çekin.
- Cihazı hiçbir şekilde darbeye maruz bırakmayın ve yere düşürmeyin.

Onarım



Uyarı!

- Cihaz kesinlikle açılmamalıdır.
- Onarımlar yalnızca kalifiye elemanlar tarafından yapılabilir. Nizami olmayan onarımlar kullanıcı için ciddi tehlikeler oluşturabilir. Onarım için ciddi tehlikeler oluşturabilir. Onarım için müşteri servisi veya yetkili bir satıcıya başvurun.
- Cihazın elektrik kablosu veya elektrik adaptörü zarar görmüşse, üretici veya yetkili müşteri hizmetleri birimince değiştirilmelidir.

Yangın tehlikesi



Uyarı!

Amacına uygun olmayan kullanım veya kullanım kılavuzunun dikkate alınmaması gibi durumlar yangın tehlikesine yol açar!

- Cihazı battaniye veya yastık gibi nesnelere örterek kullanmayın.
- Cihazı kolayca tutuşabilen maddelerin yakınında kullanmayın.

Kullanım



Uyarı!

- Cihaz sadece kullanım kılavuzunda açıklanan şekilde kullanılmak üzere tasarlanmıştır. Uygun olmayan ve dikkatsiz kullanımdan ötürü oluşacak hasarlardan üretici firma sorumlu değildir.
- Fiziksel, algısal ve akli becerileri nedeniyle ya da tecrübesizlik ve bilgisizliklerinden dolayı cihazı kullanamayacak durumda olan kişiler (çocuklar dahil), cihazı yetkili bir kişinin gözetimi veya direktifleri olmadan kullanmamalıdır.
- Çocuklar cihazla oynamamaları için gözetim altında tutulmalıdır.
- Her kullanımdan sonra ve her temizlikten önce cihazı açma/kapama düğmesinden kapatın. Elektrik adaptörünü prizden çekin.
- Elektrik kablosunu ayağınız takılmayacak şekilde yerleştirin.



Dikkat!

- Cihazın üzerine herhangi bir cisim koymayın.
- Cihazı yüksek sıcaklıklardan koruyun.

3. Ürün özellikleri

Beurer FCE80 ile kozmetik cilt bakımınızı evde kendiniz uygulayabilirsiniz. Şimdiye kadar sadece güzellik salonlarında mümkün olan cilt bakımınızı artık FCE80 ile düzenli olarak evde uygulayabilirsiniz.

Ultrason başlığı saniyede yaklaşık 5 milyon hafif titreşim oluşturur. Bu titreşimler cildinize nüfuz eder ve böylece cildin farklı katmanlarını uyarır. Titreşim cildin derin tabakalarına ulaşır ve cildi daha geçirgen yaparak işlem sırasındaki bakım ürünlerinin ve nemin bu alt tabakalara nüfuz

etmesini sağlar. Metabolizma ve detoksifikasyon uyarılır. Ultrason uygulaması lenf sistemini etkiler. Hücrelerinize daha hızlı bir şekilde yenilenir. Bu faktörler bir araya geldiğinde bütün cilt görünümünü iyileştirir ve sizin genç ve sağlıklı görünmenizi sağlar.

4. Cihaz açıklaması

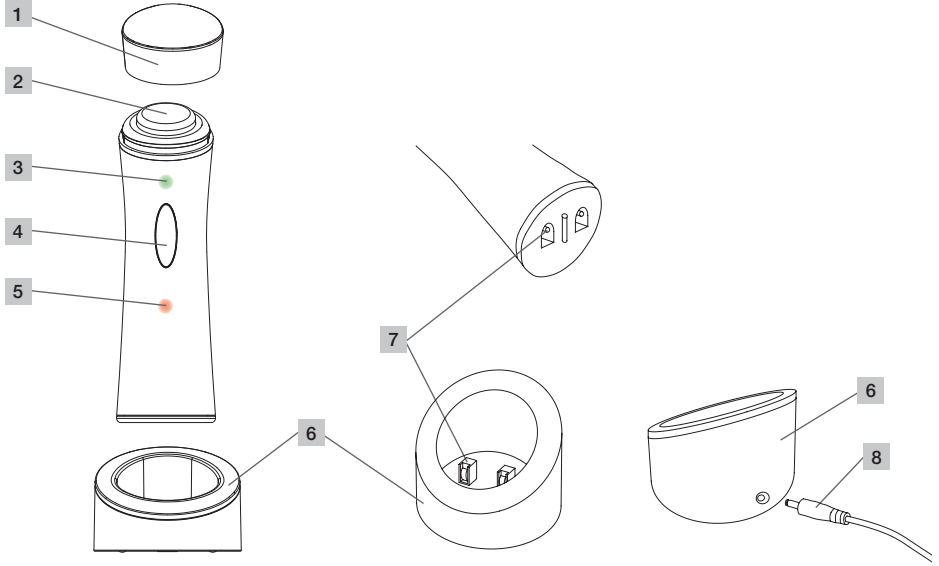

1 Şeffaf kapak

2 Ultrason başlığı

3 Yeşil LED,
cihaz çalıştığında yanar

4 Açma/kapama düğmesi

5 Kırmızı LED,
şarj edilebilir pil şarj edilirken yanar

6 Şarj istasyonu

7 Şarj edilebilir pil temas noktaları

8 Şarj istasyonu fişi

5. Çalıştırma

Cihazı kutusundan çıkarın

Uyarı!

Çocukları ambalaj malzemesinden uzak tutun.
Boğulma tehlikesi vardır.

- > Karton ambalajı açın
- > Şeffaf kapaklı ultrason cihazını, şarj istasyonunu ve şebeke adaptörlü kabloyu çıkarın
- > Tüm parçaları kontrol ederek herhangi bir hasar olmadığından emin olun

Cihazı koyacağınız yer

Uyarı!

- Cihazı çalıştırmadan önce Güvenlik bölümündeki güvenlik yönergelerini okuyun.
 - ▷ Güvenlik, sayfa 53-54
 - Elektrik kablosunu ayağınız takılmayacak şekilde yerleştirin.
-
- > Elektrik kablosunun fişini şarj istasyonuna takın
 - > Şarj istasyonunu düz, yatay bir zemine yerleştirin
 - > Elektrik adaptörünü prize takın

6. Kullanım

Uyarı!

- Cihazı çalıştırmadan önce Güvenlik bölümündeki güvenlik yönergelerini okuyun.
 - ▷ Güvenlik, sayfa 53-54

Dikkat!

- Herhangi bir tahriş meydana geldiği takdirde hemen uygulamayı bırakın.
- Ultrason cihazını ilk kez kullanıyorsanız veya hassas bir cildiniz varsa, uygulama süresini kısaltın.

Şarj edilebilir pilin şarj edilmesi

Cihazı şarj istasyonuna yerleştirin

Kırmızı LED ışığı yanar, bu şarj işleminin başladığını ve şarj edilebilir pilin şarj olduğunu gösterir.

İlk şarj veya uzun bir süre sonra tekrar şarj edilmesi durumunda şarj işlemi yaklaşık 3 saat sürer. Düzenli kullanımda şarj işlemi yaklaşık 2 saat içinde tamamlanır.

Şarj işlemi tamamlandıktan sonra kırmızı LED söner.

Önemli!

Şarj edilebilir pilin ömrünü uzatmak için cihazı tekrar komple (yakl. 2 saat) şarj etmeden önce tamamen boşalmasını bekleyin.

Ultrasonun çalışmasının test edilmesi

Ultrason başlığının çalışmasını test edin.

- > Ultrason başlığının üzerine dikkatle bir iki damla su damlatın
- > Cihazı açma/kapama düğmesinden açın
Su damlası titreşirse, cihaz çalışıyor demektir.

Önemli!

- Uygulamadan önce yüzünüzü iyice temizleyin.
- Sadece su bazlı jeller ve bakım kremleri kullanın. Yağlı bakım kremleri ultrason cihazının etkisini artırmaz.
- Kullandığınız bakım kremini veya jeli cildinizin tolere edip etmediğini test edin.

Cilt tolerans testi

Cilt problemi yaşamamak için bakım kreminin cildinize uygun olup olmadığını kontrol edin.

- > Dirseğinizin iç kısmında bir yeri sabun ile temizledikten sonra temizlenen kısmın üzerine bakım kremi sürün, cildin emmesini ve kurumasını bekleyin.

Riskler ve yan etkiler

⚠ Uyarı!

- Cihaz kalp rahatsızlıkları, aktif damar hastalıkları, kalp atışlarını düzenleyen cihazı, tromboz, karaciğer ve böbrek hastalıkları, ağır metabolizma hastalıkları olan veya kan pıhtılaşmasını önleyen ilaçlar alan kişilerde kullanılmamalıdır.
- Uygulama tıbbi transplantları olan kişilerde, gebelik ve emzirme döneminde, metal protezleri ve ileri hastalıkları olan kişilerde önerilmez.

Emin olmadığınız durumlarda kullanmadan önce doktorunuza başvurun.

Tavsiye edilen tedavi süresi ve sıklığı

Cilt bakımınızı en fazla haftada 3 kez ve her uygulamada 10 dakika süre ile uygulamanızı tavsiye ediyoruz.

Cilt bakımına başlamak

- > Uygulanacak bölgeyi iyice temizleyin
- > Ultrason başlığının şeffaf kapağını çıkarın
- > Yüzünüzü az miktarda bakım kremi sürün

- Sonraki 48 saat içinde cilt bir reaksiyon göstermezse, test ettiğiniz kremi tereddütsüz kullanabilirsiniz.
- 48 saat sona ermeden önce cilt reaksiyon gösterdiği takdirde, test ettiğiniz bakım kremini cilt bakımınızda kullanmayın.

i Önemli!

- Ultrason uygulaması kan dolaşımını hızlandırır ve toksinleri atar. Bu boşaltma etkisi nedeniyle başka etkilerin yanı sıra cilt daha az sıkıymış gibi bir his uyandırabilir. Bu özellikle bağıdokusu çok ince olan cilt tipleri için geçerlidir. Bu durumda, tedaviler arasında en az bir hafta bırakılmalıdır.
- Bakım konsantresinin uygulanması sonucu alerjik reaksiyonlar meydana gelebilir.

Ultrason başlığını hareket ettirin

Ultrason başlığının yüzünüzün üzerindeki hareketleri yaklaşık olarak doğal lenf akışına uygundur. Cilt bakımı için önerilen işlemlerden birini uygulayın.

- Cildinizin üzerine ultrason başlığını yerleştirin. Cihazı yüzünüzün üzerinde kaydırırken hafifçe bastırın.
- Yüzünüzün ortasından dış tarafına doğru ve aşağıdan yukarı doğru yavaşça uygulayın.

- Her hareketin bitiminde cihazı yüzünüzden kaldırın ve tekrar başlangıç noktasından başlayın.
- Her zaman komple bir döngüyü uygulayın.
- Cihazı ileri geri oynatmayın.
- Uygulama sırasında cihazı uzun süre bir pozisyonda tutmayın ve sürekli hareket ettirin.

Komple yüz bakımının tavsiye edilen uygulanması

- Her hareketin süresi yaklaşık 5 saniyedir.
- Her hareketi sekiz kez tekrarlayın.
- Bir döngüyü komple uyguladıktan sonra diğer yüz kısmına komple bir döngü uygulayın.

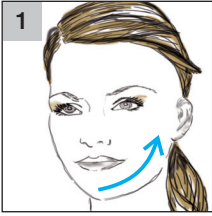

- 1 > Çeneden kulak altına kadar hareket ettirin

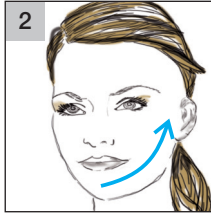

- 2 > Çeneden kulak önüne kadar hareket ettirin

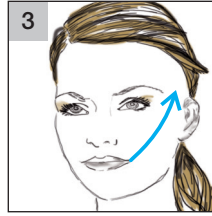

- 3 > Ağzın köşesinden kulağın üzerine kadar hareket ettirin

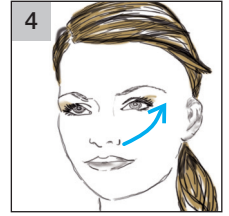

- 4 > Burnun altından kulağın üzerine kadar hareket ettirin



- 5 > Ağız kenarının önünden burun deliğine kadar hareket ettirin

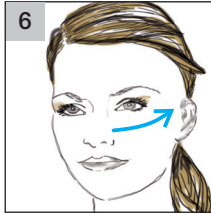

- 6 > Burun deliğinden elmacık kemiğine kadar hareket ettirin

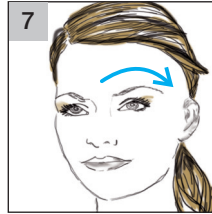

- 7 > Alın ortasından yay çizerek yana doğru hareket ettirin

7. Temizlik ve bakım

⚠ Uyarı!

- Güvenlik bölümündeki güvenlik yönergelerini okuyun.
▷ Güvenlik, sayfa 53-54
- Her kullanımdan sonra ve her temizlikten önce cihazı açma/kapama düğmesinden kapatın.
- Elektrik adaptörünü prizden çekin.
- Şarj istasyonunun elektrik adaptörü fişe takılıken cihazı kesinlikle temizlemeyin.

- > Cihazı açma/kapama düğmesinden kapatın
- > Elektrik adaptörünü prizden çekin
- > Kağıt mendil ile ultrason başlığını silin
Krem artıkları bu şekilde iyice temizlenmelidir.
- > Gerektiğinde hafif nemli bez kullanarak temizleyin

i Önemli!

- Cihazı yalnızca belirtilen şekilde temizleyin.
- Şarj istasyonuna kesinlikle su girmemelidir.
- Çözelti maddeleri içeren temizlik maddeleri kullanmayın.
- Temizlik için yalnızca yumuşak bir temizlik maddesi veya sirke/sirke bazlı temizleyici kullanın.

Temizlikten sonra

- > Elektrik adaptörünü takın
- > Cihazı şarj edin
▷ Çalıştırma ▷ Şarj edilebilir pili şarj edin

8. Sorunların giderilmesi

Sorun	Sebeup	Çözüm
Cihaz açıldığında çalışmıyor.	Şarj edilebilir pil boşalmış olabilir mi?	> Cihazın şarj edilebilir pilini şarj edin ▷ Çalıştırma ▷ Şarj edilebilir pili şarj edin
Yeşil LED yanıp sönüyor.	Şarj edilebilir pil neredeyse tamamen boşalmış olabilir mi?	> Cihazın şarj edilebilir pilini şarj edin ▷ Çalıştırma ▷ Şarj edilebilir pili şarj edin
Şarj edilebilir pilin şarjı sırasında arıza durumu. Cihaz şarj ünitesinin üzerine yerleştirildikten sonra kırmızı LED yanmıyor.	Elektrik adaptörü doğru takılmış mı?	> Elektrik adaptörünü prize takın.
	Şarj cihazının kablusunun fişi doğru takılı mı?	> Şarj istasyonunun arka tarafına fişi takın
Cihaz şarj istasyonuna doğru yerleştirilmiş mi?	Cihazın ve şarj istasyonunun şarj edilebilir pil temas noktaları kirlenmiş mi?	> Cihazı kaldırmın ve tekrar şarj istasyonun üzerine yerleştirin. Şarj istasyonu düz durmalıdır ve cihaz devrilmemelidir.
	Cihazın ve şarj istasyonunun şarj edilebilir pil temas noktaları kirlenmiş mi?	> Cihazın şarj istasyonunun temas noktalarını tüy bırakmayan bir bezle temizleyin
Cihaz 2 saat sonra hala tamamen şarj edilmedi. Kırmızı LED ışığı yanıyor.	Cihaz ilk kez mi kullanılıyor? Cihaz altı aydan uzun bir süredir kullanılmadı mı?	> Şarj edilebilir pil tamamen boşaldığında şarj süresi 2 saati geçebilir

9. Teknik veriler

Ölçüler (Çap x Y)	Şarj istasyonu dahil yaklaşık 7 cm x 17,5 cm
Şebeke gerilimi/frekansı	100-240 V / 50/60 Hz

Şarj edilebilir pil	NiMH
Şarj edilebilir pille çalışma süresi	Her şarj yaklaşık 20 dakika, ömür döngüsü yaklaşık 500 şarj
İşaretlerin açıklaması	<input type="checkbox"/> Cihaz çift koruyucu izolasyonludur ve Koruma Sınıfı 2'ye tabidir.

10. Elden çıkarma

Şarj edilebilir NiMH pil değerli bir kaynaktır ve ayrı olarak elden çıkarılmalıdır.

Şarj edilebilir pili elden çıkarmadan önce cihazdan çıkarın

- > Cihazı açma/kapama düğmesinden kapatın
Yeşil LED yanmamalıdır.
- > Cihaz tabanındaki vidayı çıkarın
- > Cihaz tabanını çıkarın
- > Ultrason başlığını şarj edilebilir pil bölümüyle birlikte gövdeden çekerek çıkarın

- > Şarj edilebilir pil fişini devre levhasından çekerek çıkarın
- > NiMH şarj edilebilir pili çıkarın ve ayrı olarak elden çıkarın

Malzemelerin elden çıkarılması sırasında yerel yönetmeliklere uyun. Cihazınızı 2002/96/EC – WEEE (Waste Electrical and Electronic Equipment) elektrik - elektronik eski cihazlar standartlarına uygun şekilde elden çıkarın.

Elden çıkarma işlemiyle ilgili sorularınız olduğunda yetkili yerel makamlarla irtibat kurun.



Уважаемый покупатель,

мы благодарим Вас за выбор продукции нашей фирмы. Мы производим современные, тщательно протестированные, высококачественные изделия для измерения массы, артериального давления, температуры тела, пульса, мягкой терапии,

массажа и очистки воздуха. Внимательно прочтите данную инструкцию и следуйте указаниям, приведенным в ней.

С наилучшими пожеланиями,
компания Veuger

1. Использование по назначению	61
2. Указания по технике безопасности.	62
3. Для ознакомления.....	63
4. Описание прибора	64
5. Подготовка к работе.....	65
6. Обслуживание	66
7. Очистка и уход.....	68
8. Что делать при возникновении каких-либо проблем?.....	69
9. Технические характеристики	70
10. Утилизация.....	70
11. Гарантия	71



Предостережение!

Несоблюдение этих указаний может привести к серьезным травмам.



Внимание!

Несоблюдение этих указаний может привести к легким повреждениям или причинить вред.



Важно!

Несоблюдение этих указаний может нанести ущерб предметам или окружающей среде.



Перекрестная ссылка на другой абзац.

Объем поставки

- Прибор для ухода за кожей лица с крышкой.
- Зарядное устройство.
- Блок питания с сетевым кабелем.
- Крем (15м) (Через торгового представителя в Вашей стране Вы можете дополнительно заказать увлажняющий крем (номер заказа 162.944), специально подобранный для косметического ультразвукового прибора Pureo Sonic FC80. Воспользуйтесь для этого прилагающимся списком адресов сервисных центров.)

1. Использование по назначению

Прибор для ухода за кожей лица предназначен для косметического ухода за кожей лица. Внимательно следуйте указаниям по технике безопасности в данной инструкции по применению.

Используйте прибор только описанным способом.
Прибор предназначен для частного пользования.

2. Указания по технике безопасности.

- Внимательно прочтите данную инструкцию по применению! Несоблюдение нижеследующих указаний может привести к материальному ущербу или травмированию людей.
- Сохраните эту инструкцию и держите ее в месте, доступном для других пользователей.
- Передавайте прибор другому человеку вместе с инструкцией.
- Убедитесь, что сетевой кабель и блок питания не контактируют с водой, паром или другими жидкостями.
- Используйте прибор только в сухих помещениях (например, никогда не используйте его в ванной, сауне и т. д.).
- Никогда не пытайтесь взяться за прибор, если он упал в воду. Немедленно выньте блок питания из розетки.
- Берегите прибор от ударов и падений.

Удар электрическим током



Предостережение!

- Осторожно и бережно используйте этот прибор для ухода за кожей лица, как и любой другой электрический прибор, чтобы избежать опасности поражения электрическим током.
- Эксплуатируйте прибор только с входящим в комплект поставки блоком питания и только при напряжении, указанном на маркировке прибора.
- Подсоединяйте сетевой кабель к розетке только тогда, когда прибор выключен.
- Не используйте прибор или его принадлежности при видимых повреждениях.
- Не используйте прибор после падения или попадания в него воды.
- Не используйте прибор во время грозы.
- При дефектах или неполадках в работе немедленно отключите прибор. Выньте штекер из розетки.
- Никогда не тяните за сетевой кабель или за прибор, чтобы вынуть блок питания из розетки.
- Никогда не перемещайте прибор, держа его за сетевой кабель.
- Не зажимайте сетевой кабель.
- Сетевой кабель должен находиться на расстоянии от горячих поверхностей.

Ремонт прибора



Предостережение!

- Прибор запрещено открывать.
- Ремонтные работы электрических приборов должны производиться только специалистами. При ненадлежащем выполнении ремонта пользователь подвергает себя большой опасности. Если прибор нуждается в ремонте, обратитесь в сервисную службу или к авторизованному торговому представителю.
- Если блок питания или сетевой кабель поврежден, он должен быть заменен производителем или авторизованной сервисной службой. Оба как и работа по их замене платные услуги.

Опасность пожара



Предостережение!

- Использование прибора не по назначению или несоблюдение правил, указанных в этой инструкции, может при определенных обстоятельствах привести к пожару!
- Не используйте прибор накрытым, например, под одеялом или подушкой.
 - Не используйте прибор вблизи от легковоспламеняющихся веществ.

Обслуживание



Предостережение!

- Прибор должен использоваться только в целях, описанных в данной инструкции по применению. Производитель не несет ответственности за ущерб, причиненный вследствие использования прибора не по назначению или халатного обращения с ним.
- Данный прибор не предназначен для использования лицами (включая детей) с ограниченными психическими, сенсорными или душевными способностями, с недостаточными знаниями или опытом, за исключением случаев, когда за ними осуществляется надлежащий надзор, или если они получают указания по использованию прибора.
- Необходимо следить за детьми, чтобы они не играли с прибором.

- Выключайте прибор после каждого применения и перед чисткой, используя выключатель. Выньте блок питания из розетки.
- Положите сетевой кабель так, чтобы не споткнуться об него.
- Не воздействуйте прибором на следующие области: глаз и область непосредственно вокруг него, а также ухо.
- Используйте прибор для ухода за кожей лица только на полностью здоровой и неповрежденной коже.
- Не используйте прибор для ухода за кожей лица при наличии электрических или металлических имплантатов.



Внимание!

- Не ставьте никакие предметы на прибор.
- Берегите прибор от высоких температур.

3. Для ознакомления

С помощью прибора Beurer FCE80 Вы можете совершать косметический уход за кожей лица самостоятельно в домашних условиях. То, что раньше было возможно только в косметической студии, теперь возможно дома с помощью FCE80.

Прибор для ухода за кожей лица в течение секунды создает около 5 миллионов мягких колебаний. Эти колебания проникают в Вашу кожу и таким образом стимулируют различные слои кожи. Это

движение достигает глубоких слоев кожи, делает их более проницаемыми и питает их влагой и средствами для ухода, которые при этом используются. Стимулируется обмен веществ и вывод шлаков. Ультразвуковой уход влияет на лимфатическую систему. Ваши клетки быстрее восстанавливаются. Вместе эти факторы улучшают общий вид кожи и делают вас более молодыми и здоровыми.

4. Описание прибора

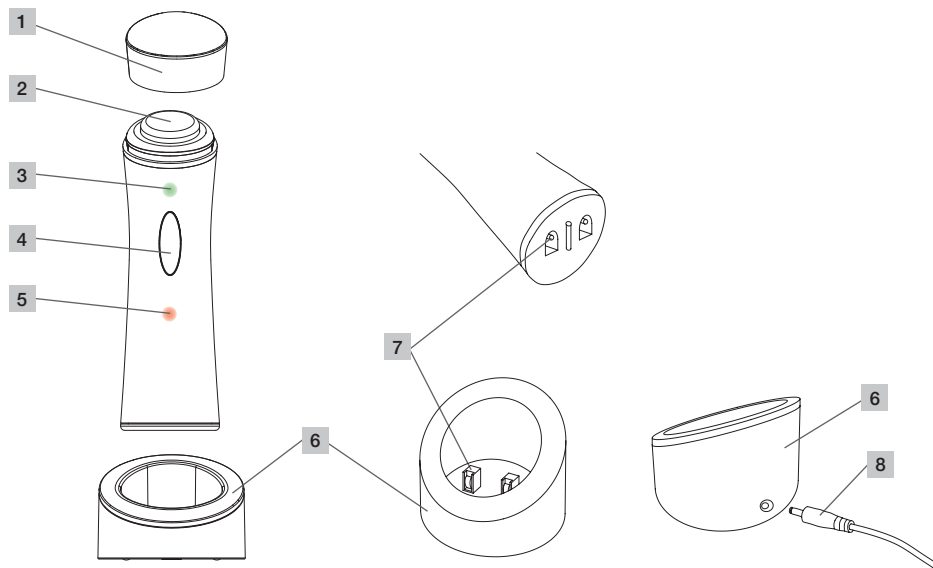

1 Прозрачная крышка

2 Ультразвуковая головка

3 Зеленый индикатор
горит во время работы прибора

4 Выключатель

5 Красный индикатор
горит во время зарядки аккумулятора

6 Зарядное устройство

7 Контакты аккумулятора

8 Штекер зарядного устройства

5. Подготовка к работе

Распакуйте прибор

Предостережение!

Не давайте упаковочный материал детям.
Существует опасность удушья.

- > Откройте картонную упаковку.
- > Достаньте прибор для ухода за кожей лица с прозрачной крышкой, зарядное устройство, кабель с блоком питания.
- > Убедитесь в отсутствии повреждений на всех деталях.

Место установки прибора

Предостережение!

- Прежде чем приступить к использованию прибора, прочтите указания по технике безопасности в разделе «Безопасность».
▷ «Безопасность», страница 62–63
 - Положите сетевой кабель так, чтобы не споткнуться об него.
-
- > Вставьте штекер сетевого кабеля в зарядное устройство.
 - > Установите зарядное устройство на ровную горизонтальную поверхность.
 - > Вставьте блок питания в розетку.

Зарядка аккумулятора

Установите прибор в зарядное устройство.
Загорится красный индикатор, это означает, что начался процесс зарядки и аккумулятор заряжается.

Общий процесс зарядки в первый раз или после долгих перерывов в эксплуатации длится около 3 часов. Процесс зарядки при регулярной эксплуатации завершается примерно после 2 часов.

Угасание индикатора показывает окончание процесса зарядки.

Важно!

Для долгого срока службы аккумулятора прибор следует полностью разрядить перед новой зарядкой (длительность около 2 часов).

Проверка работоспособности ультразвука

Проверьте работоспособность ультразвуковой головки.

- > Осторожно капните несколько капель воды на ультразвуковую головку.
- > Включите прибор, используя выключатель.
Если капли воды вибрируют, то прибор работоспособен.

6. Обслуживание

Предостережение!

- Прежде чем приступить к использованию прибора, прочтите указания по технике безопасности в разделе «Безопасность».
- ▷ «Безопасность», страница 62–63
-

Внимание!

- При появлении раздражений любого вида сразу же прекратите использование прибора.
 - При использовании прибора для ухода за кожей лица впервые или при чувствительной коже сократите время его использования.
-

Тест на переносимость кожи

Во избежание проблем с кожей проверьте переносимость средства для ухода простым способом.

- > Основательно вымойте мылом область локтевого сгиба, нанесите немного средства для ухода на вымытую область, дайте ему впитаться и высохнуть.

Риски и побочные эффекты

Внимание!

- Прибор запрещено использовать лицам, страдающим сердечными заболеваниями, активными заболеваниями сосудов, тромбозом, заболеваниями печени и почек, серьезными осложнениями жирового обмена, лицам, использующим кардиостимулятор или принимающим лекарства, препятствующие свертыванию крови.
-

Важно!

- Перед использованием прибора всегда тщательно мойте лицо.
 - Используйте гели и средства для ухода только на водной основе. Маслосодержащие средства для ухода не способствуют действию прибора для ухода за кожей лица.
 - Проверьте, переносит ли Ваша кожа используемые средства для ухода и контактный гель.
-

- Если в течение следующих 48 часов кожа не покажет никаких реакций, то проверенное средство можно будет использовать без всяких опасений.
 - Если же в течение 48 часов проявятся реакции на коже, то средство не следует использовать для ухода за лицом.
-
- Прибор не рекомендуется использовать при наличии медицинских трансплантатов, во время беременности и кормления, при наличии металлических протезов или при прогрессирующих заболеваниях.
-

Важно!

- При лечении ультразвуком стимулируется кровоснабжение и происходит очищение организма от шлаков. При известных условиях этот дренажный эффект может привести к снижению упругости кожи. Прежде всего это относится к типу кожи с очень тонкой соединительной тканью. При проявлении данного симптома необходимо отложить лечение как минимум на неделю.
-

- Применение лечебного концентрата может вызывать аллергические реакции.
-

В случае сомнений перед применением прибора проконсультируйтесь с врачом.

Рекомендуемая частота и длительность ухода

Мы рекомендуем совершать уход за кожей лица максимум 3 раза в неделю по 10 минут.

Начало ухода

- > Тщательно вымойте область ухода.
- > Снимите прозрачную крышку с ультразвуковой головки.
- > Распределите средство для ухода на лице.
- > Включите прибор нажатием на выключатель. *Загорится зеленый индикатор.*

Движение ультразвуковой головкой

Движения ультразвуковой головки по поверхности лица должны примерно соответствовать естественному лимфоток. Придерживайтесь одной из рекомендованных процедур для ухода за лицом.

- Приложите ультразвуковую головку к коже. Слегка прижав прибор, водите по лицу.
- Ведите медленно от центра лица к внешним краям, а также снизу вверх.
- В конце движения приподнимите прибор и начните заново с исходного пункта.
- Всегда выполняйте цикл полностью.
- Не перемещайте прибор в разные стороны.
- Во время ухода постоянно перемещайте прибор, не оставайтесь долго в одной точке.

Рекомендуемая процедура общего ухода за лицом

- Длительность каждого движения составляет около 5 секунд.
- Повторяйте каждое движение восемь раз.
- Выполняйте цикл полностью, а за ним общий цикл для другой половины лица.

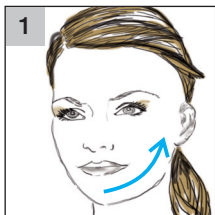

> От подбородка до области под ухом

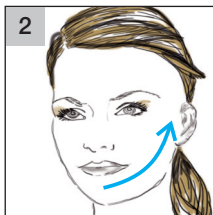

> От подбородка до области перед ухом

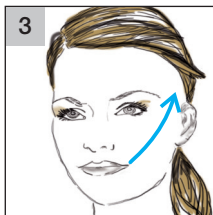

> От уголка рта до области над ухом

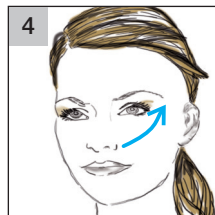

> От области под носом до области над ухом

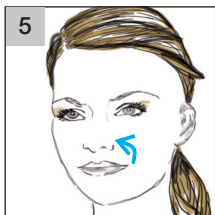

> От уголка рта до носового крыла

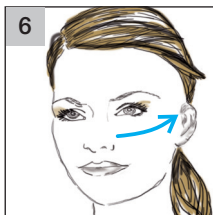

> От носового крыла до скулы

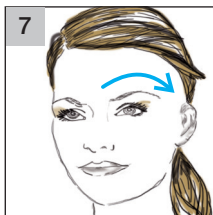

> От середины лба дугой до края

7. Очистка и уход

⚠ Предостережение!

- Прочтите указания по технике безопасности в разделе «Безопасность».
- ▷ «Безопасность», страница 62–63
- Выключайте прибор после каждого применения и перед чисткой, используя выключатель.
- Выньте блок питания из розетки.
- Никогда не производите очистку зарядного устройства при вставленном в сеть блоке питания.

- > Выключите прибор, используя выключатель.
- > Выньте блок питания из розетки.
- > Протрите ультразвуковую головку косметической салфеткой.
Тщательно удалите остатки средства для ухода.
- > При необходимости почистите слегка влажной салфеткой.

Важно!

- Чистите прибор только указанным способом.
- На прибор или зарядное устройство ни в коем случае не должна попадать жидкость.
- Не используйте чистящие средства, содержащие растворитель.
- Используйте для чистки только мягкие моющие средства или уксус / чистящие средства, содержащие уксус.

После очистки

- > Вставьте блок питания.
- > Зарядите прибор.
 - ▷ Подготовка к работе
 - ▷ Зарядка аккумулятора

8. Что делать при возникновении каких-либо проблем?

Проблема	Причина	Мера по устранению
Прибор не реагирует после включения.	Возможно, сел аккумулятор.	> Зарядите аккумулятор ▷ Подготовка к работе ▷ Зарядка аккумулятора
Мигает зеленый индикатор.	Возможно, аккумулятор почти пустой.	> Зарядите аккумулятор ▷ Подготовка к работе ▷ Зарядка аккумулятора
Ошибка при зарядке аккумулятора. После установки прибора на зарядное устройство не горит красный индикатор.	Возможно, неправильно подключен сетевой кабель.	> Вставьте блок питания в розетку
	Возможно, неправильно вставлен штекер в зарядное устройство.	> Вставьте штекер в зарядное устройство с задней стороны
	Возможно, прибор неправильно поставлен на зарядное устройство.	> Поднимите прибор и заново поставьте его на зарядное устройство. Зарядное устройство должно стоять прямо, и прибор не должен опрокидываться.
По истечении 2 часов прибор заряжен неполностью. Горит красный индикатор	Возможно, прибор используется впервые.	> Аккумулятор разряжен особенно сильно и ему, возможно, требуется больше 2 часов для зарядки
	Возможно, прибор не использовался более полугода.	

9. Технические характеристики

Размеры (Диаметр x В)	ок. 7 см x 17,5 см с зарядным устройством
Напряжение/частота сети	100–240 В / 50/60 Гц
Аккумулятор	никель-металлогидридный
Время работы аккумулятора	ок. 20 минут за одну зарядку, жизненный цикл ок. 500 зарядок
Пояснения к символам	 Прибор имеет двойную защитную изоляцию и соответствует, таким образом, классу защиты 2.

10. Утилизация

Заряжаемый никель-металлогидридный аккумулятор является ценным ресурсом и должен утилизироваться особым образом.

Извлеките аккумулятор перед утилизацией

- > Выключите прибор, используя выключатель.
Зеленый индикатор не должен гореть.
- > Выкрутите винт на днище прибора.
- > Снимите днище прибора.
- > Достаньте ультразвуковую головку с аккумулятором из корпуса.

- > Отсоедините штекер аккумулятора от платы.
- > Достаньте никель-металлогидридный аккумулятор и утилизируйте его отдельно.
- > Соблюдайте местные законодательные нормы по утилизации отходов. Прибор следует утилизировать согласно Директиве ЕС по отходам электрического и электронного оборудования 2002/96/EC – WEEE (Waste Electrical and Electronic Equipment). В случае вопросов обращайтесь в местную коммунальную службу, ответственную за утилизацию отходов.



11. Гарантия

Мы предоставляем гарантию на дефекты материалов и изготовления на срок 24 месяца со дня продажи через розничную сеть.

Гарантия не распространяется:

- на случаи ущерба, вызванного неправильным использованием;
- на быстроизнашивающиеся части (насадки)
- на дефекты, о которых покупатель знал в момент покупки;
- на случаи собственной вины покупателя.



Товар сертифицирован: электроприборы санитарно-гигиенические для ухода за кожей лица и тела ---ООО "ВСЦ Миратекс", №РОСС DE .AB 02.06219,

срок действия с 03.04.2012 по 02.04.2015 гг

Срок эксплуатации изделия: мин. 5 лет

Фирма изготовитель: Бойрер Гмбх, Софлингер штрассе 218, 89077-УЛМ, Германия
Фирма-импортер : ООО Бойрер 109451 г. Москва, ул. Перерва, 62, корп.2,офис 3
Сервисный центр: 109451г. Москва, ул. Перерва, 62, корп.2, Тел(факс) 495—658 54 90

Дата продажи _____ Подпись продавца _____

Штамп магазина _____

Подпись покупателя _____

Szanowna Klientko, szanowny Kliencie!

Cieszymy się, że zdecydowali się Państwo na zakup naszego produktu. Nasza marka jest znana z wysokiej jakości produktów poddawanych surowej kontroli, przeznaczonych do zabiegów upiększających, ogrzewania, łagodnej terapii, pomiaru ciśnienia i badania krwi, pomiaru ciężaru

ciała, masażu i uzdatniania powietrza. Prosimy o dokładne przeczytanie instrukcji obsługi i przestrzeganie wskazówek.

Z poważaniem
Zespół Beurer

1. Zastosowanie zgodne z przeznaczeniem	72
2. Instrukcje bezpieczeństwa	73
3. Przydatne informacje	74
4. Opis urządzenia	75
5. Uruchomienie	76
6. Obsługa	77
7. Czyszczenie i pielęgnacja.....	80
8. Co robić w razie problemów?.....	81
9. Dane techniczne.....	81
10. Utylizacja	82



Ostrzeżenie!

Nieprzestrzeganie wskazówek może doprowadzić do trwałych uszkodzeń ciała.



Uwaga!

Nieprzestrzeganie wskazówek może doprowadzić do lekkich uszkodzeń ciała lub powstania szkód.



Ważne!

Nieprzestrzeganie wskazówek może doprowadzić do powstania szkód materialnych lub szkód dla środowiska naturalnego.



Przekierowanie do innego akapitu.

Zawartość opakowania

- Urządzenie do masażu ultradźwiękami, osłona
- Ładowarka
- Zasilacz z kablem zasilania
- Krem (15ml) (Krem nawilżający przeznaczony do używania wraz z urządzeniem do masażu twarzy FC80 „Pureo Sonic” można zamówić u lokalnego sprzedawcy, podając numer katalogowy 162.944. W tym celu można skorzystać z załączonej listy adresów serwisowych.)

1. Zastosowanie zgodne z przeznaczeniem

Urządzenie do masażu ultradźwiękami jest przeznaczone do wykonywania zabiegów kosmetycznych skóry twarzy. Należy przestrzegać instrukcji bezpieczeństwa zawartych w niniejszej instrukcji obsługi.

Urządzenia należy stosować tylko w podany sposób.

Urządzenie jest przeznaczone do użytku prywatnego.

2. Instrukcje bezpieczeństwa

- Należy uważnie przeczytać niniejszą instrukcję obsługi! Nieprzestrzeganie poniższych wskazówek może spowodować powstanie szkód rzeczowych i osobowych.
- Niniejszą instrukcję obsługi należy zachować oraz należy zapewnić do niej dostęp wszystkim użytkownikom.
- W razie przekazania urządzenia innym osobom należy dołączyc również instrukcję obsługi.

Porażenie prądem elektrycznym



Ostrzeżenie!

- Tak jak każde urządzenie elektryczne, również urządzenie do masażu ultradźwiękami należy użytkować w sposób ostrożny i rozważny, aby uniknąć porażenia prądem elektrycznym.
- Urządzenie należy używać wyłącznie z zasilaczem dostarczonym wraz z urządzeniem oraz korzystać z napięcia sieciowego podanego na tabliczce znamionowej.
- Zasilacz należy podłączać do sieci tylko wtedy, gdy urządzenie jest wyłączone.
- Urządzenia oraz akcesoriów nigdy nie należy używać w razie, jeśli posiadają one widoczne uszkodzenia.
- Urządzenia nie należy używać, jeśli upadło lub jeśli do jego wnętrza dostała się woda.
- Urządzenia nie należy używać podczas burzy.
- W razie wystąpienia uszkodzeń lub zakłóceń w pracy urządzenia należy je natychmiast wyłączyć. Następnie należy wyjąć wtyczkę z gniazdka.
- Wyciągając zasilacz z gniazdka nie wolno ciągnąć za kabel ani za urządzenie.
- Nie wolno trzymać ani przenosić urządzenia, trzymając za kabel zasilania.
- Nie owijaj ciasno kabla zasilania wokół urządzenia.
- Należy zachować odstęp pomiędzy kablem a gorącymi powierzchniami.
- Należy upewnić się, że kabel zasilania oraz zasilacz nie mają kontaktu z wodą, parą ani

innymi cieczami.

- Dlatego urządzenie wolno użytkować tylko w suchych pomieszczeniach (np. nigdy w łazience, w saunie itp.).
- Nigdy nie należy sięgać po urządzenie, jeśli wpadło do wody. Należy natychmiast wyjąć zasilacz z gniazdka.
- Nie należy narażać urządzenia na uderzenia mechaniczne ani na upadki.

Naprawa



Ostrzeżenie!

- Nie należy otwierać urządzenia.
- Naprawy urządzeń elektrycznych mogą być przeprowadzane wyłącznie przez fachowców. Nieodpowiednio przeprowadzona naprawa może spowodować poważne zagrożenia dla użytkownika. W przypadku konieczności naprawy należy zwrócić się do punktu obsługi klienta lub autoryzowanego sprzedawcy.
- Jeśli kabel zasilania lub zasilacz urządzenia uległ uszkodzeniu, musi zostać wymieniony przez producenta lub w autoryzowanym punkcie obsługi klienta.

Zagrożenie pożarowe



Ostrzeżenie!

W przypadku użycia niezgodnego z przeznaczeniem lub nieprzestrzegania instrukcji obsługi może dojść do zagrożenia pożarowego!

- Urządzenia nie należy używać pod przykryciem, np. pod kocem lub poduszką.
- Nie używać urządzenia w pobliżu materiałów łatwopalnych.

Obsługa



Ostrzeżenie!

- Urządzenie jest przeznaczone wyłącznie do używania w celu określonym w niniejszej instrukcji obsługi. Producent nie ponosi odpowiedzialności za szkody powstałe wskutek niewłaściwego lub lekkomyślnego użytkowania.
- Urządzenie to nie jest przystosowane do użytku przez osoby (łącznie z dziećmi) niepełnosprawne ruchowo lub umysłowo, nieposiadające wystarczającej wiedzy i/lub doświadczenia, chyba że używają go pod kontrolą przez osoby odpowiedzialnej za ich bezpieczeństwo lub sposób używania urządzenia został im wyjaśniony przez te osoby.
- Należy zwracać uwagę, aby dzieci nie bawiły się urządzeniem.
- Po każdym użyciu oraz przed każdym czyszczeniem należy wyłączyć urządzenie

przyciskiem włączania/wyłączania. Należy wyjąć zasilacz z gniazdka.

- Kabel zasilania należy ułożyć tak, aby uniemożliwić potknięcie się o niego.
- Urządzenia nie należy stosować na następujących częściach twarzy: oko i bezpośrednia okolica oka, ucho.
- Urządzenie do masażu ultradźwiękami należy stosować tylko na całkowicie zdrowej i nienaruszonej skórze.
- Urządzenia do masażu nie należy stosować w razie posiadania elektrycznych lub metalicznych implantów.



Uwaga!

- Na urządzeniu nie należy kłaść przedmiotów.
- Urządzenie należy chronić przed wysoką temperaturą.

3. Przydatne informacje

Za pomocą urządzenia Beurer FCE80 można samodzielnie wykonywać domowe zabiegi kosmetyczne. Dzięki urządzeniu FCE80 zabiegi, które do tej pory były dostępne tylko w gabinecie kosmetycznym, można teraz przeprowadzać w domu.

Głowica ultradźwiękowa wytwarza około 5 milionów delikatnych drgań na sekundę. Drgania, docierając do skóry, pobudzają jej różne warstwy. Ruch dociera do głęboko położonych warstw, co sprawia, że stają się one bardziej przepuszczalne

i łatwiej transportują w głąb zastosowane środki pielęgnacyjne oraz wodę. Poprawia się metabolizm i proces oczyszczania skóry. Zabiegi ultradźwiękami mają wpływ na układ limfatyczny. Komórki będą się szybciej regenerować. Te czynniki wspólnie sprawiają, że skóra wygląda znacznie lepiej, młodziej i zdrowiej.

4. Opis urządzenia

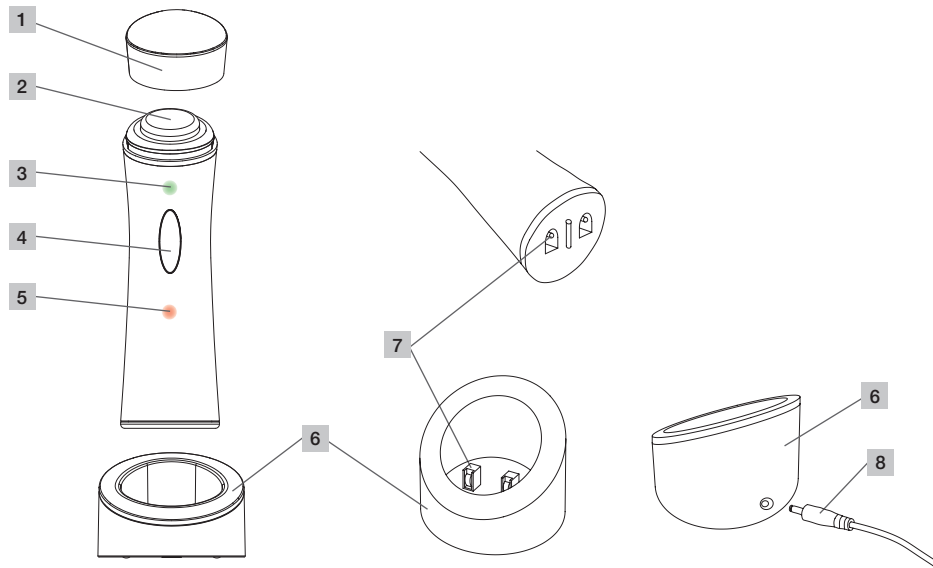

1 Przezroczysta osłona

2 Głowica ultradźwiękowa

3 Zielona dioda LED,
świeci się podczas pracy urządzenia

4 Przycisk włączania/wyłączania

5 Czerwona dioda LED,
świeci się podczas ładowania akumulatora

6 Ładowarka

7 Styki akumulatora

8 Wtyczka do ładowarki

5. Uruchomienie

Wypakowanie urządzenia

Ostrzeżenie!

Opakowanie należy trzymać z dala od dzieci. Istnieje niebezpieczeństwo uduszenia.

- > Otworzyć kartonowe opakowanie.
- > Wyjąć urządzenie do masażu ultradźwiękami z przezroczystą osłoną, ładowarką oraz kablem z zasilaczem.
- > Sprawdzić, czy części nie są uszkodzone.

Miejsce ustawienia

Ostrzeżenie!

- Przed użyciem urządzenia należy zapoznać się ze wskazówkami dotyczącymi bezpieczeństwa zawartymi w rozdziale Instrukcje bezpieczeństwa.
 - ▷ Instrukcje bezpieczeństwa strona 73 do 74
 - Kabel zasilania należy ułożyć tak, aby uniemożliwić potknięcie się o niego.
-

- > Włożyć wtyczkę kabla do ładowarki.
- > Ustawić ładowarkę na płaskiej, poziomej powierzchni.
- > Włożyć zasilacz do gniazda sieciowego.

Ładowanie akumulatora

Włożyć urządzenie do ładowarki.

Zaświeci się czerwona dioda LED, co oznacza proces ładowania akumulatora.

Całkowity czas pierwszego ładowania lub ładowania po dłuższej przerwie w użytkowaniu trwa około 3 godziny. Czas ładowania przy regularnym stosowaniu urządzenia trwa około 2 godziny.

Czerwona dioda LED zgaśnie po zakończeniu ładowania.

Ważne!

Aby zapewnić długi czas użytkowania akumulatora, urządzenie należy całkowicie rozładować przed ponownym całkowitym naładowaniem (czas ładowania ok. 2 godziny).

Testowanie głowicy ultradźwiękowej

Należy sprawdzić, czy głowica ultradźwiękowa działa prawidłowo.

- > Ostrożnie umieścić kilka kroplel wody na głowicy ultradźwiękowej.
- > Włączyć urządzenie za pomocą przycisku włączania/wyłączania.
Jeśli kropelki wody wibrują, urządzenie działa prawidłowo.

6. Obsługa

Ostrzeżenie!

- Przed użyciem urządzenia należy zapoznać się ze wskazówkami dotyczącymi bezpieczeństwa zawartymi w rozdziale Instrukcje bezpieczeństwa.
- ▷ Instrukcje bezpieczeństwa strona 73 do 74

Uwaga!

- W razie wystąpienia podrażnień skóry należy natychmiast przerwać zabieg.
- Czas trwania zabiegu należy skrócić, jeśli urządzenie jest stosowane po raz pierwszy lub jeśli użytkownik ma wrażliwą skórę.

Test na nadwrażliwość skóry

Aby uniknąć problemów ze skórą, należy w prosty sposób przetestować, czy skóra dobrze znosi stosowane środki pielęgnacyjne.

- > Dokładnie wyczyścić mydłem wewnętrzną część zgięcia łokcia. Na oczyszczone miejsce nanieść niewielką ilość środka pielęgnacyjnego, wetrzeć w skórę i pozostawić do wyschnięcia.

Zagrożenia i skutki uboczne

Uwaga!

- Urządzenia nie należy używać u osób z chorobami serca, zaawansowaną chorobą naczyniową, rozrusznikiem serca, zakrzepicą, chorobą wątroby i nerek, ciężkimi zaburzeniami metabolizmu tłuszczów lub u osób zażywających lekarstwa hamujące krzepnięcie krwi.
- Nie zaleca się korzystania z urządzenia w przypadku przebytej transplantacji, ciąży, okresu karmienia, protez metalowych i zaawansowanych schorzeń.

W razie wątpliwości należy zasięgnąć porady lekarza.

Ważne!

- Przed zastosowaniem urządzenia należy dokładnie wyczyścić twarz.
- Należy stosować tylko środki pielęgnacyjne i żele na bazie wody. Urządzeniem do masażu ultradźwiękami nie współdziała ze środkami pielęgnacyjnymi zawierającymi olejki.
- Należy przetestować stosowane środki pielęgnacyjne i żele, aby potwierdzić, czy skóra dobrze je znosi.

- Jeśli w ciągu następnych 48 godzin nie wystąpi reakcja na skórze, można bezpiecznie stosować przetestowany środek.
- Jeśli w ciągu następnych 48 godzin wystąpi reakcja skóry, nie należy stosować przetestowanego środka na twarzy.

Ważne!

- Zabiegi ultradźwiękami pobudzają krążenie krwi, dzięki czemu pobudzają metabolizm komórkowy. Może to spowodować, że skóra będzie wydawała się bardziej wiotka. W szczególności dotyczy to skóry o bardzo cienkiej tkance łącznej. W przypadku wystąpienia takich objawów należy przerwać zabiegi na co najmniej tydzień.
- Stosowanie środka do pielęgnacji może wywołać reakcję alergiczną.

Zalecany czas trwania i częstotliwość zabiegów

Zalecamy maksymalnie 3 zabiegi na tydzień, każdy zabieg po 10 minut.

Rozpoczęcie zabiegu

- > Dokładnie oczyścić obszar poddany zabiegowi.
- > Zdjąć przezroczystą osłonę z głowicy.
- > Nanieść środek pielęgnacyjny na twarz.
- > Włączyć urządzenie za pomocą przycisku włączania/wyłączania.
Zaświeci się zielona dioda LED.

Poruszanie głowicą ultradźwiękową

Poruszanie głowicą po skórze twarzy powinno być w przybliżeniu zgodne z naturalnym kierunkiem płynięcia limfy. Należy stosować podany poniżej zalecany sposób poruszania głowicą po twarzy.

- Umieścić głowicę na skórze. Delikatnie przycisnąć urządzenie podczas przemieszczania głowicy po twarzy.
- Przesuwać urządzenie powoli od środka twarzy w kierunku zewnętrznym i z dołu do góry.
- Po zakończeniu ruchu urządzenie należy odsunąć od skóry i zacząć masaż ponownie od punktu startowego.
- Pojedynczy cykl należy zawsze wykonywać do końca.
- Nie należy poruszać urządzenia naprzemiennie w różnych kierunkach.
- Urządzenie należy przesuwać w sposób ciągły, nie zatrzymując się na dłużej w jednym miejscu.

Zalecany przebieg zabiegu dla całej twarzy

- Czas trwania jednego ruchu to około 5 sekund.
- Ruch należy powtórzyć 8 razy.
- Należy wykonać cały cykl, a następnie wykonać kompletny cykl dla drugiej połowy twarzy.

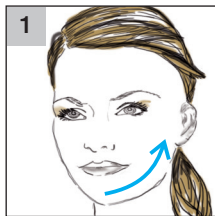

- 1
- > Ruch od brody do skóry poniżej ucha

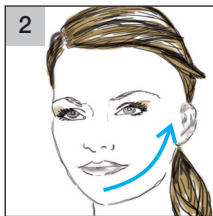

- 2
- > Ruch od brody do skóry policzka na wysokości środka ucha

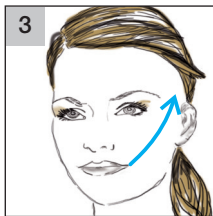

- 3
- > Ruch od kącika ust do skóry powyżej ucha

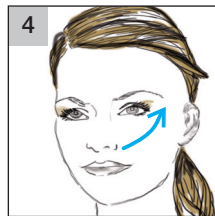

- 4
- > Ruch spod nosa do skóry powyżej ucha

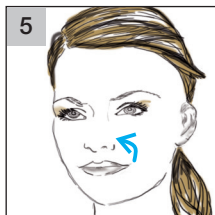

- 5
- > Ruch spod kącika ust do nozdrzy

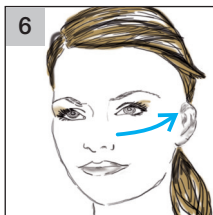

- 6
- > Ruch od nozdrzy do kości policzkowej

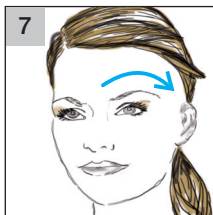

- 7
- > Ruch od środka czoła po łuku do boku

7. Czyszczenie i pielęgnacja

Ostrzeżenie!

- Należy zapoznać się ze wskazówkami dotyczącymi bezpieczeństwa zawartymi w rozdziale Instrukcje bezpieczeństwa.▷ Instrukcje bezpieczeństwa strona 73 do 74
 - Po każdym użyciu oraz przed każdym czyszczeniem należy wyłączyć urządzenie przyciskiem włączania/wyłączania.
 - Należy wyjąć zasilacz z gniazdka.
 - Nie wolno czyścić ładowarki, gdy jest podłączona do sieci zasilającej.
-
- > Wyłączyć urządzenie za pomocą przycisku włączania/wyłączania.
 - > Wyciągnąć zasilacz z gniazda sieciowego.
 - > Wyrzec głowicę ultradźwiękową za pomocą papierowego ręcznika kosmetycznego.
W ten sposób powinny zostać usunięte resztki środka pielęgnacyjnego.

- > W razie potrzeby podczas czyszczenia można skorzystać z lekko wilgotnego ręcznika.

Ważne!

- Urządzenia należy czyścić tylko w podany sposób.
- Nie wolno dopuścić, aby do środka urządzenia lub ładowarki dostała się woda lub inne płyny.
- Nie używać środków czyszczących zawierających rozpuszczalnik.
- Do czyszczenia i dezynfekcji należy stosować jedynie delikatny środek czyszczący lub ocet/środek na bazie octu.

Po zakończeniu czyszczenia

- > Włożyć zasilacz do gniazda.
- > Naładować urządzenie.
- ▷ Uruchomienie ▷ Ładowanie akumulatora

8. Co robić w razie problemów?

Problem	Przyczyna	Usunięcie
Urządzenie nie reaguje po włączeniu.	Czy akumulator jest rozładowany?	> Naładować akumulator. ▷ Uruchomienie ▷ Ładowanie akumulatora
Zielona dioda LED miga.	Czy akumulator jest prawie całkowicie rozładowany?	> Naładować akumulator. ▷ Uruchomienie ▷ Ładowanie akumulatora
Błąd podczas ładowania akumulatora. Po włożeniu urządzenia do ładowarki, nie świeci się czerwona dioda.	Czy zasilacz został prawidłowo podłączony?	> Włożyć zasilacz do gniazda sieciowego.
	Czy wtyczka kabla została prawidłowo podłączona do ładowarki?	> Podłączyć wtyczkę w tylnej części ładowarki.
	Czy urządzenie zostało prawidłowo ustawione na ładowarce?	> Zdjąć urządzenie z ładowarki i ponownie prawidłowo umieścić w ładowarce. Ładowarka powinna stać prosto i urządzenie nie powinno się przewracać.
	Czy styki akumulatora lub ładowarki są zabrudzone?	> Wyczyścić styki urządzenia i ładowarki niestrzępiącą się szmatką.
Urządzenie nie jest całkowicie naładowane po upływie 2 godzin. Czerwona dioda LED świeci się.	Czy urządzenie jest używane po raz pierwszy? Czy urządzenie było używane w ciągu ostatnich 6 miesięcy?	> Jeśli akumulator jest wyjątkowo mocno rozładowany, ładowanie może potrwać dłużej niż 2 godziny.

9. Dane techniczne

Wymiary (średnica x wys.)	ok. 7 cm x 17,5 cm z ładowarką
Napięcie/częstotliwość zasilania	100-240 V / 50/60 Hz
Akumulator	NiMH
Czas działania akumulatora	ok. 20 minut na ładowanie, żywotność ok. 500 ładowań
Objaśnienie symboli	<input type="checkbox"/> Urządzenie posiada podwójną izolację ochronną i jest zgodne tym samym z Klasą ochronności II.

10. Utylizacja

Akumulator wielokrotnego ładowania NiMH to cenny element i należy go utylizować w sposób szczególny.

Wymywanie akumulatora przed utylizacją

- > Wyłączyć urządzenie za pomocą przycisku włączania/wyłączania.
Zielona dioda LED nie powinna świecić się.
- > Wykręcić śrubę na spodzie urządzenia.
- > Unieść spód urządzenia.
- > Wyciągnąć głowicę z zamocowanym akumulatorem z korpusu.

- > Odłączyć wtyczkę akumulatora od płytki obwodu drukowanego.
- > Wyjąć akumulator NiMH i zutylizować osobno.

Należy przestrzegać krajowych przepisów dotyczących utylizacji materiałów. Urządzenie należy przekazać do utylizacji zgodnie z Dyrektywą w sprawie zużytego sprzętu elektrycznego i elektronicznego 2002/96/WE – WEEE (Waste Electrical and Electronic Equipment). W razie pytań należy zwrócić się do odpowiedniej instytucji odpowiedzialnej za utylizację.

